



	ASSOCIAÇÃO MATO-GROSSENSE DOS MUNICÍPIOS		Ref.: Tabela de Serviços SINAPI (FEVEREIRO/2022) e/ou composições PiniTCPO	
	SITE: www.amm.org.br - e-mail: centraldeprojetosamm@gmail.com AV. RUBENS DE MENDONÇA Nº 3.920 - CEP: 78.000-070 - CUIABÁ - MT FONE: (65) 2123-1200 - FAX: 2123-1251		NÃO DESONERADO	BDI
COORDENAÇÃO DE PROJETOS				
OBRA: CONSTRUÇÃO DA PRAÇA VILA RICA - ARENÁPOLIS			DATA: 20/05/2022	
LOCAL: RUA JOSÉ CAVALCANTE SOUZA, S/N ARENÁPOLIS - MT, 78420-000			LEIS SOCIAIS: 114,45%	
CONSTRUÇÃO DA PRAÇA VILA RICA - ARENÁPOLIS				
1.0	ADMINISTRAÇÃO OBRA	3,91%	31.496,62	
2.0	SERVIÇOS INICIAIS	3,33%	26.874,95	
3.0	TERRAPLANAGEM	3,17%	25.595,48	
4.0	DRENAGEM - CAMPO	1,07%	8.662,03	
5.0	INSTALAÇÕES ELÉTRICAS - PRAÇA	23,65%	190.718,43	
6.0	PLAYGROUND	8,94%	72.071,30	
7.0	ACADEMIA DE SAÚDE	8,60%	69.342,19	
8.0	QUADRA DE CONCRETO	6,77%	54.565,98	
9.0	URBANIZAÇÃO E SERVIÇOS EXTERNOS	38,36%	309.280,03	
10.0	ACESSIBILIDADE	1,26%	10.182,95	
11.0	SERVIÇOS COMPLEMENTARES	0,93%	7.466,88	
TOTAL GERAL		100,00%	R\$ 806.256,84	

		ASSOCIAÇÃO MATO-GROSSENSE DOS MUNICÍPIOS					Ref.: Tabela de Serviços SINAPI (FEVEREIRO/2022) e/ou composições PiniTCPO		
		SITE: www.amm.org.br - e-mail: centraldeprojetosamm@gmail.com AV. RUBENS DE MENDONÇA Nº 3.920 - CEP: 78.049-938 - CUIABÁ - MT FONE: (65) 2123-1200 - FAX: 2123-1251					NÃO DESONERADO		
							BDI 22,23%		
COORDENAÇÃO DE PROJETOS									
OBRA: CONSTRUÇÃO DA PRAÇA VILA RICA - ARENÁPOLIS						DATA: 20/05/2022			
LOCAL: RUA JOSÉ CAVALCANTE SOUZA, S/N ARENÁPOLIS - MT, 78420-000						LEIS SOCIAIS: 114,45%			
ORÇAMENTO									
ITEM	CÓDIGO	DESCRIÇÃO DO SERVIÇO	UN.	QUANT.	PREÇO UNIT. (R\$)	PREÇO BDI (R\$)	PREÇO FINAL (R\$)		
CONSTRUÇÃO DA PRAÇA VILA RICA - ARENÁPOLIS									
1.0		ADMINISTRAÇÃO OBRA						31.496,62	
1.1	AMM CIV 001	ADMINISTRAÇÃO LOCAL	UN	1,00	25.768,32	31.496,62	31.496,62		
2.0		SERVIÇOS INICIAIS						26.874,95	
2.1	AMM CIV 005	PLACA DE OBRA EM CHAPA DE AÇO GALVANIZADO	M2	12,50	324,65	396,82	4.960,25		
2.2	93212	EXECUÇÃO DE SANITÁRIO E VESTIÁRIO EM CANTEIRO DE OBRA EM CHAPA DE MADEIRA COMPENSADA, NÃO INCLUSO MOBILIÁRIO. AF_02/2016	M2	6,00	953,13	1.165,01	6.990,06		
2.3	93214	EXECUÇÃO DE RESERVATÓRIO ELEVADO DE ÁGUA (1000 LITROS) EM CANTEIRO DE OBRA, APOIADO EM ESTRUTURA DE MADEIRA. AF_02/2016	UN	1,00	5.388,60	6.586,49	6.586,49		
2.4	95635	KIT CAVALETE PARA MEDIÇÃO DE ÁGUA - ENTRADA PRINCIPAL, EM PVC SOLDÁVEL DN 25 (¾") FORNECIMENTO E INSTALAÇÃO (EXCLUSIVE HIDRÔMETRO). AF_11/2016	UN	1,00	163,63	200,00	200,00		
2.5	95675	HIDRÔMETRO DN 25 (¾), 5,0 M³/H FORNECIMENTO E INSTALAÇÃO. AF_11/2016	UN	1,00	152,74	186,69	186,69		
2.6	93584	EXECUÇÃO DE DEPÓSITO EM CANTEIRO DE OBRA EM CHAPA DE MADEIRA COMPENSADA, NÃO INCLUSO MOBILIÁRIO. AF_04/2016	M2	6,00	843,28	1.030,74	6.184,44		
2.7	AMM CIV 002	LOCAÇÃO DE PRAÇAS COM PIQUETES DE MADEIRA	M2	2.718,49	0,53	0,65	1.767,02		

		ASSOCIAÇÃO MATO-GROSSENSE DOS MUNICÍPIOS					Ref.: Tabela de Serviços SINAPI (FEVEREIRO/2022) e/ou composições PiniTCPO		
		SITE: www.amm.org.br - e-mail: centraldeprojetosamm@gmail.com AV. RUBENS DE MENDONÇA Nº 3.920 - CEP: 78.049-938 - CUIABÁ - MT FONE: (65) 2123-1200 - FAX: 2123-1251					NÃO DESONERADO		
							BDI 22,23%		
COORDENAÇÃO DE PROJETOS									
OBRA: CONSTRUÇÃO DA PRAÇA VILA RICA - ARENAPÓLIS						DATA: 20/05/2022			
LOCAL: RUA JOSÉ CAVALCANTE SOUZA, S/N ARENAPÓLIS - MT, 78420-000						LEIS SOCIAIS: 114,45%			
O R Ç A M E N T O									
ITEM	CÓDIGO	DESCRIÇÃO DO SERVIÇO	UN.	QUANT.	PREÇO UNIT. (R\$)	PREÇO BDI. (R\$)	PREÇO FINAL (R\$)		
3.0		TERRAPLANAGEM						25.595,48	
TERRAPLANAGEM									
3.1	101126	ESCAVAÇÃO HORIZONTAL, INCLUINDO CARGA E DESCARGA EM SOLO DE 1A CATEGORIA COM TRATOR DE ESTEIRAS (170HP/LÂMINA: 5,20M3). AF_07/2020	M3	1.112,87	9,45	11,55	12.853,69		
3.2	100574	ESPALHAMENTO DE MATERIAL COM TRATOR DE ESTEIRAS. AF_11/2019	M3	1.112,87	1,12	1,37	1.524,64		
3.3	100575	REGULARIZAÇÃO DE SUPERFÍCIES COM MOTONIVELADORA. AF_11/2019	M2	5.652,37	0,09	0,11	621,76		
3.4	96386	EXECUÇÃO E COMPACTAÇÃO DE ATERRO COM SOLO PREDOMINANTEMENTE ARENOSO - EXCLUSIVE SOLO. ESCAVAÇÃO, CARGA E TRANSPORTE. AF_11/2019	M3	1.112,87	6,78	8,29	9.225,73		
BOTA-FORA									
3.5	101126	ESCAVAÇÃO HORIZONTAL, INCLUINDO CARGA E DESCARGA EM SOLO DE 1A CATEGORIA COM TRATOR DE ESTEIRAS (170HP/LÂMINA: 5,20M3). AF_07/2020	M3	63,11	9,45	11,55	728,91		
3.6	93589	TRANSPORTE COM CAMINHÃO BASCULANTE DE 10 M³, EM VIA URBANA EM REVESTIMENTO PRIMÁRIO (UNIDADE: M3XKM). AF_07/2020	M3XKM	284,78	1,84	2,25	640,75		

	ASSOCIAÇÃO MATO-GROSSENSE DOS MUNICÍPIOS						Ref.: Tabela de Serviços SINAPI (FEVEREIRO/2022) e/ou composições PiniTCPO		
	SITE: www.amm.org.br - e-mail: centraldeprojetosamm@gmail.com AV. RUBENS DE MENDONÇA Nº 3.920 - CEP: 78.049-938 - CUIABÁ - MT FONE: (65) 2123-1200 - FAX: 2123-1251						NÃO DESONERADO		
							BDI 22,23%		
COORDENAÇÃO DE PROJETOS									
OBRA: CONSTRUÇÃO DA PRAÇA VILA RICA - ARENAPÓLIS						DATA: 20/05/2022			
LOCAL: RUA JOSÉ CAVALCANTE SOUZA, S/N ARENAPÓLIS - MT, 78420-000						LEIS SOCIAIS: 114,45%			
O R Ç A M E N T O									
ITEM	CÓDIGO	DESCRIÇÃO DO SERVIÇO	UN.	QUANT.	PREÇO UNIT. (R\$)	PREÇO BDI. (R\$)	PREÇO FINAL (R\$)		
4.0		DRENAGEM - CAMPO						8.662,03	
TUBULAÇÃO									
4.1	102690	DRENO ESPINHA DE PEIXE (SEÇÃO 0,40 X 0,40 M), COM TUBO DE PEAD CORRUGADO PERFURADO, DN 100 MM, ENCHIMENTO COM BRITA, ENVOLVIDO COM MANTA GEOTÊXTIL, INCLUSIVE CONEXÕES. AF_07/2021	M	66,60	56,84	69,48	4.627,37		
4.2	89512	TUBO PVC, SÉRIE R, ÁGUA PLUVIAL, DN 100 MM, FORNECIDO E INSTALADO EM RAMAL DE ENCAMINHAMENTO. AF_12/2014	M	30,00	73,42	89,74	2.692,20		
ESTRUTURAS DE PASSAGEM/INSPEÇÃO									
4.3	99253	CAIXA ENTERRADA HIDRÁULICA RETANGULAR EM ALVENARIA COM TIJOLOS CERÂMICOS MACIÇOS, DIMENSÕES INTERNAS: 0,6X0,6X0,6 M PARA REDE DE DRENAGEM. AF_12/2020	UN	2,00	549,15	671,23	1.342,46		

ITEM		CÓDIGO	DESCRIÇÃO DO SERVIÇO	UN.	QUANT.	PREÇO UNIT. (R\$)	PREÇO BDI. (R\$)	PREÇO FINAL (R\$)
COORDENAÇÃO DE PROJETOS								
OBRA: CONSTRUÇÃO DA PRAÇA VILA RICA - ARENÁPOLIS			DATA: 20/05/2022					
LOCAL: RUA JOSÉ CAVALCANTE SOUZA, S/N ARENÁPOLIS - MT, 78420-000			LEIS SOCIAIS: 114,45%					
ORÇAMENTO								
5.0		INSTALAÇÕES ELÉTRICAS - PRAÇA						190.718,43
5.1	91927	CABO DE COBRE FLEXÍVEL ISOLADO, 2,5 MM ² , ANTI-CHAMA 0,6/1,0 KV, PARA CIRCUITOS TERMINAIS - FORNECIMENTO E INSTALAÇÃO. AF_12/2015		M	1942,00	5,54	6,77	13.147,34
5.2	92980	CABO DE COBRE FLEXÍVEL ISOLADO, 10 MM ² , ANTI-CHAMA 0,6/1,0 KV, PARA DISTRIBUIÇÃO - FORNECIMENTO E INSTALAÇÃO. AF_12/2015		M	3,00	12,20	14,91	44,73
5.3	93660	DISJUNTOR BIPOLAR TIPO DIN, CORRENTE NOMINAL DE 10A - FORNECIMENTO E INSTALAÇÃO. AF_10/2020		UN	7,00	59,51	72,74	509,18
5.4	93672	DISJUNTOR TRIPOLAR TIPO DIN, CORRENTE NOMINAL DE 40A - FORNECIMENTO E INSTALAÇÃO. AF_10/2020		UN	1,00	87,24	106,63	106,63
5.5	91890	CURVA 90 GRAUS PARA ELETRODUTO, PVC, ROSCÁVEL, DN 25 MM (3/4"), PARA CIRCUITOS TERMINAIS, INSTALADA EM FORRO - FORNECIMENTO E INSTALAÇÃO. AF_12/2015		UN	31,00	8,76	10,71	332,01
5.6	101632	RELÉ FOTOELÉTRICO PARA COMANDO DE ILUMINAÇÃO EXTERNA 1000 W - FORNECIMENTO E INSTALAÇÃO. AF_08/2020		UN	31,00	54,12	66,15	2.050,65
5.7	101880	QUADRO DE DISTRIBUIÇÃO DE ENERGIA EM CHAPA DE AÇO GALVANIZADO, DE EMBUTIR, COM BARRAMENTO TRIFÁSICO, PARA 30 DISJUNTORES DIN 150A - FORNECIMENTO E INSTALAÇÃO. AF_10/2020		UN	1,00	771,53	943,04	943,04
5.8	97886	CAIXA ENTERRADA ELÉTRICA RETANGULAR, EM ALVENARIA COM TIJOLOS CERÂMICOS MACIÇOS, FUNDO COM BRITA, DIMENSÕES INTERNAS: 0,3X0,3X0,3 M. AF_12/2020		UN	50,00	162,50	198,62	9.931,00
5.9	97887	CAIXA ENTERRADA ELÉTRICA RETANGULAR, EM ALVENARIA COM TIJOLOS CERÂMICOS MACIÇOS, FUNDO COM BRITA, DIMENSÕES INTERNAS: 0,4X0,4X0,4 M. AF_12/2020		UN	1,00	257,37	314,58	314,58
5.10	100619	POSTE DECORATIVO PARA JARDIM EM AÇO TUBULAR, H = "2,5" M, SEM LUMINÁRIA - FORNECIMENTO E INSTALAÇÃO. AF_11/2019		UN	7,00	613,79	750,24	5.251,68
5.11	97667	ELETRODUTO FLEXÍVEL CORRUGADO, PEAD, DN 50 (1 1/2"), PARA REDE ENTERRADA DE DISTRIBUIÇÃO DE ENERGIA ELÉTRICA - FORNECIMENTO E INSTALAÇÃO. AF_12/2021		M	584,00	6,42	7,85	4.584,40
5.12	93358	ESCAVAÇÃO MANUAL DE VALA COM PROFUNDIDADE MENOR OU IGUAL A 1,30 M. AF_02/2021		M3	89,10	66,57	81,37	7.250,07
5.13	93382	REATERRO MANUAL DE VALAS COM COMPACTAÇÃO MECANIZADA. AF_04/2016		M3	89,10	23,85	29,15	2.597,27
5.14	96985	HASTE DE ATERRAMENTO 5/8 PARA SPDA - FORNECIMENTO E INSTALAÇÃO. AF_12/2017		UN	34,00	61,40	75,05	2.551,70
COMPOSIÇÕES ELÉTRICA								
5.15	AMM ELE 001	FORNECIMENTO E INSTALAÇÃO DE DISPOSITIVO DPS CLASSE II, 1 POLO, TENSÃO MÁXIMA DE 175 V, CORRENTE MÁXIMA DE "45" KA (TIPO AC)		UN	4,00	115,44	141,10	564,40
5.16	AMM ELE 002	FORNECIMENTO E INSTALAÇÃO DE PLACA DE SINALIZAÇÃO DE ENERGIA (20X20CM)		UN	1,00	32,30	39,48	39,48
5.17	AMM ELE 008	FORNECIMENTO E INSTALAÇÃO DE LUMINÁRIA PLAFONIER SOBREPOR ARO/BASE METÁLICA C/ GLOBO ESFÉRICO VIDRO LEITOSO BOCA 10CM DIAM 20CM P/ 1 LAMP INCAND, INCL SOQUETE PORCELANA		UN	14,00	154,01	188,25	2.635,50
5.18	AMM ELE 003	FORNECIMENTO E INSTALAÇÃO DE PADRÃO DE ENTRADA DE ENERGIA CATEGORIA "T1" (ENERGISA)		UN	1,00	2.267,45	2.771,50	2.771,50
5.19	AMM IP 001	FORNECIMENTO E INSTALAÇÃO DE CABO DE COBRE PP 3 x 2,5 MM ² 0,6/1 KV		M	237,00	14,06	17,19	4.074,03
5.20	AMM ELE 004	MURETA MEDIÇÃO ALVEN. 1 1/2 V.(35CM) REBOC.C/PINTURA ACRIL. E LAJE CONC. 20MPA MALHA 8.0MM CADA 10CM REVEST.C/ARGAMASSA 1:3 C/ IMPERMEABILIZANTE		M2	3,00	524,35	640,91	1.922,73
5.21	AMM ELE 005	CABO DE COBRE NU 10MM ² - FORNECIMENTO E INSTALAÇÃO		M	41,00	10,86	13,27	544,07
5.22	AMM ELE 006	TERMINAL OU CONECTOR DE PRESSÃO - PARA CABO 10MM ² - FORNECIMENTO E INSTALAÇÃO		UN	16,00	9,97	12,19	195,04
5.23	AMM SPDA 001	CONECTOR PARAFUSO FENDIDO "SPLIT-BOLT" PARA CABO DE 35MM ² - FORNECIMENTO E INSTALAÇÃO		UN	34,00	15,46	18,90	642,60
5.24	AMM ELE 007	POSTE DE AÇO CÔNICO CONTÍNUO CURVO SIMPLES, FLANGEADO, H=9M, INCLUSIVE LUMINÁRIA LED DE 98 W ATE 137 W, INVOLUCRO EM ALUMÍNIO OU AÇO INOX - FORNECIMENTO E INSTALAÇÃO		UN	24,00	4.353,64	5.321,45	127.714,80

		ASSOCIAÇÃO MATO-GROSSENSE DOS MUNICÍPIOS					Ref.: Tabela de Serviços SINAPI (FEVEREIRO/2022) e/ou composições PiniTCPO		
		SITE: www.amm.org.br - e-mail: centraldeprojetosamm@gmail.com AV. RUBENS DE MENDONÇA Nº 3.920 - CEP: 78.049-938 - CUIABÁ - MT FONE: (65) 2123-1200 - FAX: 2123-1251					NÃO DESONERADO		
							BDI 22,23%		
COORDENAÇÃO DE PROJETOS									
OBRA: CONSTRUÇÃO DA PRAÇA VILA RICA - ARENÁPOLIS						DATA: 20/05/2022			
LOCAL: RUA JOSÉ CAVALCANTE SOUZA, S/N ARENÁPOLIS - MT, 78420-000						LEIS SOCIAIS: 114,45%			
ORÇAMENTO									
ITEM	CÓDIGO	DESCRIÇÃO DO SERVIÇO	UN.	QUANT.	PREÇO UNIT. (R\$)	PREÇO BDI. (R\$)	PREÇO FINAL (R\$)		
6.0		PLAYGROUND					72.071,30		
PISO									
6.1	97083	COMPACTAÇÃO MECÂNICA DE SOLO PARA EXECUÇÃO DE RADIER, PISO DE CONCRETO OU LAJE SOBRE SOLO, COM COMPACTADOR DE SOLOS A PERCUSSÃO. AF_09/2021	M2	202,81	2,64	3,23	655,08		
6.2	94995	EXECUÇÃO DE PASSEIO (CALÇADA) OU PISO DE CONCRETO COM CONCRETO MOLDADO IN LOCO, USINADO, ACABAMENTO CONVENCIONAL, ESPESSURA 8 CM, ARMADO. AF_07/2016	M2	202,81	122,07	149,21	30.261,28		
6.3	102491	PINTURA DE PISO COM TINTA ACRÍLICA, APLICAÇÃO MANUAL, 2 DEMÃOS, INCLUSO FUNDO PREPARADOR. AF_05/2021	M2	202,81	15,23	18,62	3.776,32		
PLAYGROUND									
6.4	AMM PLAY 001	FORNECIMENTO E INSTALAÇÃO - MULTI INFANTIL	UN	1,00	9.458,99	11.561,72	11.561,72		
6.5	AMM PLAY 002	FORNECIMENTO E INSTALAÇÃO - GANGORRA 3 LUGARES	UN	1,00	4.734,22	5.786,64	5.786,64		
6.6	AMM PLAY 003	FORNECIMENTO E INSTALAÇÃO - GIRA GIRA OU CARROSSEL	UN	2,00	4.127,13	5.044,59	10.089,18		
6.7	AMM PLAY 004	FORNECIMENTO E INSTALAÇÃO - BALANÇO	UN	2,00	4.066,55	4.970,54	9.941,08		
7.0		ACADEMIA DE SAÚDE					69.342,19		
PISO									
7.1	97083	COMPACTAÇÃO MECÂNICA DE SOLO PARA EXECUÇÃO DE RADIER, PISO DE CONCRETO OU LAJE SOBRE SOLO, COM COMPACTADOR DE SOLOS A PERCUSSÃO. AF_09/2021	M2	136,71	2,64	3,23	441,57		
7.2	94995	EXECUÇÃO DE PASSEIO (CALÇADA) OU PISO DE CONCRETO COM CONCRETO MOLDADO IN LOCO, USINADO, ACABAMENTO CONVENCIONAL, ESPESSURA 8 CM, ARMADO. AF_07/2016	M2	136,71	122,07	149,21	20.398,50		
ACADEMIA									
7.3	103206	INSTALAÇÃO DE ALONGADOR COM TRÊS ALTURAS, EM TUBO DE AÇO CARBONO - EQUIPAMENTO DE GINÁSTICA PARA ACADEMIA AO AR LIVRE / ACADEMIA DA TERCEIRA IDADE - ATI, INSTALADO SOBRE PISO DE CONCRETO EXISTENTE. AF_10/2021	UN	2,00	2.324,93	2.841,76	5.683,52		
7.4	103208	INSTALAÇÃO DE ROTAÇÃO VERTICAL DUPLO, EM TUBO DE AÇO CARBONO - EQUIPAMENTO DE GINÁSTICA PARA ACADEMIA AO AR LIVRE / ACADEMIA DA TERCEIRA IDADE - ATI, INSTALADO SOBRE PISO DE CONCRETO EXISTENTE. AF_10/2021	UN	2,00	1.905,02	2.328,51	4.657,02		
7.5	AMM ACAD 002	FORNECIMENTO E INSTALAÇÃO DE SIMULADOR DE CAVALGADA DUPLO	UN	2,00	4.990,09	6.099,39	12.198,78		
7.6	AMM ACAD 001	FORNECIMENTO E INSTALAÇÃO DE PRESSÃO DE PERNAS DUPLO	UN	2,00	2.967,09	3.626,67	7.253,34		
7.7	103189	INSTALAÇÃO DE SIMULADOR DE REMO INDIVIDUAL, EM TUBO DE AÇO CARBONO - EQUIPAMENTO DE GINÁSTICA PARA ACADEMIA AO AR LIVRE / ACADEMIA DA TERCEIRA IDADE - ATI, INSTALADO SOBRE PISO DE CONCRETO EXISTENTE. AF_10/2021	UN	2,00	2.570,60	3.142,04	6.284,08		
7.8	AMM ACAD 003	FORNECIMENTO E INSTALAÇÃO DE ESQUI DUPLO	UN	2,00	5.082,79	6.212,69	12.425,38		
8.0		QUADRA DE CONCRETO					54.565,98		
8.1	97083	COMPACTAÇÃO MECÂNICA DE SOLO PARA EXECUÇÃO DE RADIER, PISO DE CONCRETO OU LAJE SOBRE SOLO, COM COMPACTADOR DE SOLOS A PERCUSSÃO. AF_09/2021	M2	203,02	2,64	3,23	655,75		
8.2	94991	EXECUÇÃO DE PASSEIO (CALÇADA) OU PISO DE CONCRETO COM CONCRETO MOLDADO IN LOCO, USINADO, ACABAMENTO CONVENCIONAL, NÃO ARMADO. AF_07/2016	M3	14,21	750,24	917,02	13.030,85		
8.3	102362	ALAMBRADO PARA QUADRA POLIESPORTIVA, ESTRUTURADO POR TUBOS DE AÇO GALVANIZADO, (MONTANTES COM DIÂMETRO 2", TRAVESSAS E ESCORAS COM DIÂMETRO 1 1/4"), COM TELA DE ARAME GALVANIZADO, FIO 14 BWG E MALHA QUADRADA 5X5CM (EXCETO MURETA). AF_03/2021	M2	175,46	171,19	209,25	36.715,01		
8.4	AMM CIV 006	PORTÃO EM TUBO DE AÇO GALVANIZADO COM QUADRO DE DN 1 1/4", E BARRAS VERTICAIS DE DN 1" A CADA 10CM	M2	5,74	593,55	725,50	4.164,37		

		ASSOCIAÇÃO MATO-GROSSENSE DOS MUNICÍPIOS					Ref.: Tabela de Serviços SINAPI (FEVEREIRO/2022) e/ou composições PiniTCPO		
		SITE: www.amm.org.br - e-mail: centraldeprojetosamm@gmail.com AV. RUBENS DE MENDONÇA Nº 3.920 - CEP: 78.049-938 - CUIABÁ - MT FONE: (65) 2123-1200 - FAX: 2123-1251					NÃO DESONERADO		
							BDI 22,23%		
COORDENAÇÃO DE PROJETOS									
OBRA: CONSTRUÇÃO DA PRAÇA VILA RICA - ARENAPOLIS						DATA: 20/05/2022			
LOCAL: RUA JOSÉ CAVALCANTE SOUZA, S/N ARENAPOLIS - MT, 78420-000						LEIS SOCIAIS: 114,45%			
O R Ç A M E N T O									
ITEM	CÓDIGO	DESCRIÇÃO DO SERVIÇO	UN.	QUANT.	PREÇO UNIT. (R\$)	PREÇO BDI. (R\$)	PREÇO FINAL (R\$)		
9.0		URBANIZAÇÃO E SERVIÇOS EXTERNOS						309.280,03	
MOVIMENTO DE TERRA DOS PERGOLADOS									
SAPATA									
9.1	96522	ESCAVAÇÃO MANUAL PARA BLOCO DE COROAMENTO OU SAPATA (SEM ESCAVAÇÃO PARA COLOCAÇÃO DE FÓRMAS). AF_06/2017	M3	1,92	119,60	146,19	280,68		
9.2	101616	PREPARO DE FUNDO DE VALA COM LARGURA MENOR QUE 1,5 M (ACERTO DO SOLO NATURAL). AF_08/2020	M2	1,92	4,86	5,94	11,40		
FUNDAÇÃO DOS PERGOLADOS									
SAPATA									
9.3	94965	CONCRETO FCK = 25MPA, TRAÇO 1:2,3:2,7 (EM MASSA SECA DE CIMENTO/ AREIA MÉDIA/ BRITA 1) - PREPARO MECÂNICO COM BETONEIRA 400 L. AF_05/2021	M3	1,80	434,48	531,06	955,91		
9.4	103670	LANÇAMENTO COM USO DE BALDES, ADENSAMENTO E ACABAMENTO DE CONCRETO EM ESTRUTURAS. AF_02/2022	M3	1,80	229,19	280,14	504,25		
PERGOLADOS									
9.5	AMM CIV 008	ASSENTAMENTO DE PEÇAS , D=19 A 22CM PARA CONFECÇÃO DE PERGOLADO	M	45,60	322,36	394,02	17.967,31		
9.6	AMM CIV 009	ASSENTAMENTO DE PEÇAS , D=19 A 22CM PARA CONFECÇÃO DE PERGOLADO	M	204,60	188,36	230,23	47.105,06		
9.7	102213	PINTURA VERNIZ (INCOLOR) ALQUÍDICO EM MADEIRA, USO INTERNO E EXTERNO, 2 DEMÃOS. AF_01/2021	M2	158,28	15,31	18,71	2.961,42		

		ASSOCIAÇÃO MATO-GROSSENSE DOS MUNICÍPIOS					Ref.: Tabela de Serviços SINAPI (FEVEREIRO/2022) e/ou composições PiniTCPO	
		SITE: www.amm.org.br - e-mail: centraldeprojetosamm@gmail.com AV. RUBENS DE MENDONÇA Nº 3.920 - CEP: 78.049-938 - CUIABÁ - MT FONE: (65) 2123-1200 - FAX: 2123-1251					NÃO DESONERADO	
							BDI 22,23%	
COORDENAÇÃO DE PROJETOS								
OBRA: CONSTRUÇÃO DA PRAÇA VILA RICA - ARENAPOLIS						DATA: 20/05/2022		
LOCAL: RUA JOSÉ CAVALCANTE SOUZA, S/N ARENAPOLIS - MT, 78420-000						LEIS SOCIAIS: 114,45%		
O R Ç A M E N T O								
ITEM	CÓDIGO	DESCRIÇÃO DO SERVIÇO	UN.	QUANT.	PREÇO UNIT. (R\$)	PREÇO BDI. (R\$)	PREÇO FINAL (R\$)	
PAISAGISMO								
9.8	98504	PLANTIO DE GRAMA EM PLACAS. AF_05/2018	M2	1900,53	14,05	17,17	32.632,10	
9.9	97083	COMPACTAÇÃO MECÂNICA DE SOLO PARA EXECUÇÃO DE RADIER, PISO DE CONCRETO OU LAJE SOBRE SOLO, COM COMPACTADOR DE SOLOS A PERCUSSÃO. AF_09/2021	M2	3128,09	2,64	3,23	10.103,73	
9.10	94991	EXECUÇÃO DE PASSEIO (CALÇADA) OU PISO DE CONCRETO COM CONCRETO MOLDADO IN LOCO, USINADO, ACABAMENTO CONVENCIONAL, NÃO ARMADO. AF_07/2016	M3	183,82	750,24	917,02	168.566,62	
9.11	AMM CIV 007	PAVIMENTO COM TRATAMENTO SUPERFICIAL DUPLO, COM EMULSÃO ASFÁLTICA RR-2C, COM BANHO DILUÍDO. AF_01/2020	M2	501,97	18,31	22,38	11.234,09	
9.12	AMM PAI 002	PLANTIO DE MOREIA	UN	35,00	97,05	118,62	4.151,70	
9.13	98511	PLANTIO DE ÁRVORE ORNAMENTAL COM ALTURA DE MUDA MAIOR QUE 2,00 M E MENOR OU IGUAL A 4,00 M. AF_05/2018	UN	34,00	153,27	187,34	6.369,56	
9.14	AMM PAI 001	PLANTIO DE PALMEIRA IMPERIAL COM ALTURA DE MUDA MAIOR QUE 2,00 M E MENOR OU IGUAL A 4,00 M. AF_05/2018	UN	5,00	1.053,13	1.287,24	6.436,20	
10.0 ACESSIBILIDADE 10.182,95								
10.1	AMM CIV 003	PISO TÁTIL DIRECIONAL E/OU ALERTA, DE CONCRETO, COLORIDO, P/DEFICIENTES VISUAIS, DIMENSÕES 25X25CM, APLICADO COM ARGAMASSA AC-II, REJUNTADO	M2	61,00	128,69	157,30	9.595,30	
10.2	100947	TRANSPORTE COM CAMINHÃO CARROCERIA 9T, EM VIA URBANA PAVIMENTADA, DMT ATÉ 30KM (UNIDADE: TXKM). AF_07/2020	TXKM	73,20	1,78	2,18	159,58	
10.3	100948	TRANSPORTE COM CAMINHÃO CARROCERIA 9T, EM VIA URBANA PAVIMENTADA, ADICIONAL PARA DMT EXCEDENTE A 30 KM (UNIDADE: TXKM). AF_07/2020	TXKM	497,76	0,70	0,86	428,07	
11.0 SERVIÇOS COMPLEMENTARES 7.466,88								
11.1	AMM CIV 004	CONJUNTO SELETIVO 50 L (5 LIXEIRAS 1 SUPORTE) C/ ADESIVO	UN	3,00	2.036,29	2.488,96	7.466,88	
						R\$ 806.256,84		

	ASSOCIAÇÃO MATO-GROSSENSE DOS MUNICÍPIOS	Ref.: Tabela de Serviços SINAPI (FEVEREIRO/2022) e/ou composições PiniTCPO
	SITE: www.amm.org.br - e-mail: centraldeprojetosamm@gmail.com AV. RUBENS DE MENDONÇA Nº 3.920 - CEP: 78.000-070 - CUIABÁ - MT FONE: (65) 2123-1200 - FAX: 2123-1251	BDI 22,23%

COORDENAÇÃO DE PROJETOS

OBRA:	CONSTRUÇÃO DA PRAÇA VILA RICA - ARENÁPOLIS	DATA:	20/05/2022
LOCAL:	RUA JOSÉ CAVALCANTE SOUZA, S/N ARENÁPOLIS - MT, 78420-000	LEIS SOCIAIS:	114,45%

COMPOSIÇÃO DE PREÇOS / CIVIL

AMM CIV 001	ADMINISTRAÇÃO LOCAL	UN	Quantidade	Custos Unit. (R\$)	UN	Custos Total (R\$)
SINAPI ou Cot. De Mercado	COMPONENTES					
MÃO DE OBRA						
90780	MESTRE DE OBRAS COM ENCARGOS COMPLEMENTARES	H	480,00	34,93		16.766,40
90777	ENGENHEIRO CIVIL DE OBRA JUNIOR COM ENCARGOS COMPLEMENTARES	H	96,00	93,77		9.001,92
				Total	R\$	25.768,32

MEMÓRIA DE CÁLCULO - ADMINISTRAÇÃO LOCAL						
COMPONENTES			UN	CÁLCULO		
MATERIAL						
MESTRE DE OBRAS COM ENCARGOS COMPLEMENTARES			H	4HR*5DIAS*4SEMANAS*6MESES		
ENGENHEIRO CIVIL DE OBRA JUNIOR COM ENCARGOS COMPLEMENTARES			H	2HR*2DIAS*4SEMANAS*6MESES		

AMM CIV 002	LOCAÇÃO DE PRAÇAS COM PIQUETES DE MADEIRA	UN	Quantidade	Custos Unit. (R\$)	M2	Custos Total (R\$)
SINAPI ou Cot. De Mercado	COMPONENTES					
MATERIAIS						
4430	CAIBRO NAO APARELHADO *5 X 6* CM, EM MACARANDUBA, ANGELIM OU EQUIVALENTE DA REGIAO - BRUTA	M	0,0240	10,40		0,24
5074	PREGO DE ACO POLIDO COM CABECA 15 X 18 (1 1/2 X 13)	KG	0,0005	26,62		0,01
MÃO DE OBRA						
88253	AUXILIAR DE TOPOGRAFO COM ENCARGOS COMPLEMENTARES	H	0,005	8,09		0,04
90781	TOPOGRAFO COM ENCARGOS COMPLEMENTARES	H	0,005	17,59		0,08
88316	SERVENTE COM ENCARGOS COMPLEMENTARES	H	0,010	16,83		0,16
				Total	R\$	0,53

**COMPOSIÇÃO BASEADA NO ORSE, CÓD. 04175 - (FEVEREIRO/2022)

AMM CIV 003	PISO TÁTIL DIRECIONAL E/OU ALERTA, DE CONCRETO, COLORIDO, P/DEFICIENTES VISUAIS, DIMENSÕES 25X25CM, APLICADO COM ARGAMASSA AC-II, REJUNTADO	UN	Quantidade	Custos Unit. (R\$)	M2	Custos Total (R\$)
SINAPI ou Cot. De Mercado	COMPONENTES					
MATERIAL						
34357	REJUNTE CIMENTICIO, QUALQUER COR	KG	0,52	4,81		2,50
34353	ARGAMASSA COLANTE AC II	KG	4,0000	1,52		6,08
COTAÇÃO	PISO PODOTÁTIL 25X25 CM	M2	1,05	85,12		89,37
MÃO DE OBRA						
88309	PEDREIRO COM ENCARGOS COMPLEMENTARES	H	0,50	21,10		10,55
88316	SERVENTE COM ENCARGOS COMPLEMENTARES	H	1,20	16,83		20,19
				TOTAL	R\$	128,69

**COMPOSIÇÃO BASEADA NA TABELA ORSE CÓDIGO 9418/ORSE - FEVEREIRO/2022.

PISO PODOTÁTIL 25X25 CM						UN
PREÇO UNITÁRIO DO CONJUNTO SEM ICMS E FRETE PARA EMPRESAS FORA DE CUIABÁ						
DATA	NOME DA EMPRESA FORNECEDORA	VALOR COTADO	CNPJ	TELEFONE	CONTATO	
16/05/2022	LAJES TANGARÁ	5,32	13.365.047/0001-09	(65) 99957-3873	LÚCIA	
16/05/2022	LAJES ROSE	4,90	20.931.869/0001-67	(65) 99938-9018	BIANCA	
17/05/2022	ARTEFATOS DE CIMENTO	6,75	13.160.422/0001-76	(65) 3628-2172	ROSALNGELA	
FRETE CALCULADO PARA EMPRESAS FORA DE CUIABÁ - VALOR REFERENTE A FRETE DO CONJUNTO						
DATA	NOME DA EMPRESA FORNECEDORA	VALOR COTADO	CNPJ	TELEFONE	CONTATO	
16/05/2022	LAJES TANGARÁ	0,00	13.365.047/0001-09	(65) 99957-3873	LÚCIA	
16/05/2022	LAJES ROSE	0,00	20.931.869/0001-67	(65) 99938-9018	BIANCA	
17/05/2022	ARTEFATOS DE CIMENTO	2,87	13.160.422/0001-76	(65) 3628-2172	ROSALNGELA	
PREÇO UNITÁRIO COM VALOR INCLUSO DE FRETE E ICMS PARA EMPRESAS FORA DE CUIABÁ						
DATA	NOME DA EMPRESA FORNECEDORA	VALOR COTADO	CNPJ	TELEFONE	CONTATO	
16/05/2022	LAJES TANGARÁ	5,32	13.365.047/0001-09	(65) 99957-3873	LÚCIA	
16/05/2022	LAJES ROSE	4,90	20.931.869/0001-67	(65) 99938-9018	BIANCA	
17/05/2022	ARTEFATOS DE CIMENTO	9,62	13.160.422/0001-76	(65) 3628-2172	ROSALNGELA	
		VALOR ACATADO MEDIANA	5,32			

OBS: O VALOR DO FRETE DADO PELA EMPRESA ARTEFATOS DE CIMENTO FOI DIVIDIDO PELA QUANTIDADE DE PEÇAS, PARA OBTER ASSIM O VALOR UNITÁRIO DA PEÇA

PISO PODOTÁTIL 25X25 CM (POR METRO QUADRADO)						M2
DATA	NOME DA EMPRESA FORNECEDORA	VALOR COTADO	CNPJ	TELEFONE	CONTATO	
16/05/2022	LAJES TANGARÁ	85,12	13.365.047/0001-09	(65) 99957-3873	LÚCIA	
16/05/2022	LAJES ROSE	78,40	20.931.869/0001-67	(65) 99938-9018	BIANCA	
17/05/2022	ARTEFATOS DE CIMENTO	153,90	13.160.422/0001-76	(65) 3628-2172	ROSALNGELA	
		VALOR ACATADO MEDIANA	85,12			

	ASSOCIAÇÃO MATO-GROSSENSE DOS MUNICÍPIOS	Ref.: Tabela de Serviços SINAPI (FEVEREIRO/2022) e/ou composições PiniTCPO
	SITE: www.amm.org.br - e-mail: centraldeprojetosamm@gmail.com AV. RUBENS DE MENDONÇA Nº 3.920 - CEP: 78.000-070 - CUIABÁ - MT FONE: (65) 2123-1200 - FAX: 2123-1251	BDI 22,23%
COORDENAÇÃO DE PROJETOS		
OBRA: CONSTRUÇÃO DA PRAÇA VILA RICA - ARENÁPOLIS LOCAL: RUA JOSÉ CAVALCANTE SOUZA, S/N ARENAPÓLIS - MT, 78420-000	DATA: 20/05/2022 LEIS SOCIAIS: 114,45%	
COMPOSIÇÃO DE PREÇOS / CIVIL		

AMM CIV 004	CONJUNTO SELETIVO 50 L (5 LIXEIRAS 1 SUPORTE) C/ ADESIVO				UN
SINAPI ou Cot. De Mercado	COMPONENTES	UN	Quantidade	Custos Unit. (R\$)	Custos Total (R\$)
MATERIAL					
COTAÇÃO	CONJUNTO SELETIVO 50 L (5 LIXEIRAS 1 SUPORTE) C/ ADESIVO	UN	1,00	2.014,19	2.014,19
94963	CONCRETO FCK = 15MPA, TRAÇO 1:3,4:3,5 (EM MASSA SECA DE CIMENTO/ AREIA MÉDIA/ BRITA 1) - PREPARO MECÂNICO COM BETONEIRA 400 L. AF_05/2021	M3	0,016	375,96	6,01
103670	LANÇAMENTO COM USO DE BALDES, ADENSAMENTO E ACABAMENTO DE CONCRETO EM ESTRUTURAS. AF_02/2022	M3	0,016	229,19	3,66
93358	ESCAVAÇÃO MANUAL DE VALA COM PROFUNDIDADE MENOR OU IGUAL A 1,30 M. AF_02/2021	M3	0,016	66,57	1,06
MÃO DE OBRA					
88309	PEDREIRO COM ENCARGOS COMPLEMENTARES	H	0,30	21,10	6,33
88316	SERVENTE COM ENCARGOS COMPLEMENTARES	H	0,30	16,83	5,04
TOTAL R\$					2.036,29

**COMPOSIÇÃO BASEADA NO CÓDIGO 09369/ORSE - FEVEREIRO/2022

CONJUNTO SELETIVO 50 L (5 LIXEIRAS 1 SUPORTE) C/ ADESIVO					UN
PREÇO UNITÁRIO DO CONJUNTO SEM ICMS E FRETE PARA EMPRESAS FORA DE CUIABÁ					
DATA	NOME DA EMPRESA FORNECEDORA	VALOR COTADO	CNPJ	TELEFONE	CONTATO
31/01/2022	REIS LIXEIRAS	1.393,90	27.717.546/0001-14	(11) 2193-2636	loja.reislixearas.com.br
31/01/2022	TNA PLAST	1.264,17	27.509.425/0001-87	(11) 3197-8810	loja.tnaplast.com.br
31/01/2022	WEB PLASTICO	1.209,90	22.360.924/0001-13	(11) 3476-0306	webplastico.com.br
FRETE CALCULADO PARA EMPRESAS FORA DE CUIABÁ - VALOR REFERENTE A FRETE DO CONJUNTO					
DATA	NOME DA EMPRESA FORNECEDORA	VALOR COTADO	CNPJ	TELEFONE	CONTATO
31/01/2022	REIS LIXEIRAS	430,00	27.717.546/0001-14	(11) 2193-2636	loja.reislixearas.com.br
31/01/2022	TNA PLAST	631,77	27.509.425/0001-87	(11) 3197-8810	loja.tnaplast.com.br
31/01/2022	WEB PLASTICO	672,55	22.360.924/0001-13	(11) 3476-0306	webplastico.com.br
DIFAL CALCULADO PARA EMPRESAS FORA DE CUIABÁ (UNITÁRIO+FRETE)					
DATA	NOME DA EMPRESA FORNECEDORA	VALOR COTADO	CNPJ	TELEFONE	CONTATO
31/01/2022	REIS LIXEIRAS	127,61	27.717.546/0001-14	(11) 2193-2636	loja.reislixearas.com.br
31/01/2022	TNA PLAST	132,65	27.509.425/0001-87	(11) 3197-8810	loja.tnaplast.com.br
31/01/2022	WEB PLASTICO	131,74	22.360.924/0001-13	(11) 3476-0306	webplastico.com.br
PREÇO UNITÁRIO COM VALOR INCLUSO DE FRETE E ICMS PARA EMPRESAS FORA DE CUIABÁ					
DATA	NOME DA EMPRESA FORNECEDORA	VALOR COTADO	CNPJ	TELEFONE	CONTATO
31/01/2022	REIS LIXEIRAS	1.951,51	27.717.546/0001-14	(11) 2193-2636	loja.reislixearas.com.br
31/01/2022	TNA PLAST	2.028,59	27.509.425/0001-87	(11) 3197-8810	loja.tnaplast.com.br
31/01/2022	WEB PLASTICO	2.014,19	22.360.924/0001-13	(11) 3476-0306	webplastico.com.br
VALOR ACATADO MEDIANA		2.014,19			

AMM CIV 005	PLACA DE OBRA EM CHAPA DE AÇO GALVANIZADO				M2
SINAPI ou Cot. De Mercado	COMPONENTES	UN	Quantidade	Custos Unit. (R\$)	Custos Total (R\$)
MATERIAL					
4491	PONTELETE *7,5 X 7,5* CM EM PINUS, MISTA OU EQUIVALENTE DA REGIAO - BRUTA	M	4,00	8,98	35,92
4813	PLACA DE OBRA (PARA CONSTRUCAO CIVIL) EM CHAPA GALVANIZADA *N. 22", ADESIVADA, DE *2,4 X 1,2* M (SEM POSTES PARA FIXACAO)	M2	1,00	225,00	225,00
4417	SARRAFO NAO APARELHADO *2,5 X 7* CM, EM MACARANDUBA, ANGELIM OU EQUIVALENTE DA REGIAO - BRUTA	M	1,00	5,66	5,66
5075	PREGO DE AÇO POLIDO COM CABECA 18 X 30 (2 3/4 X 10)	KG	0,15	23,76	3,56
MÃO DE OBRA					
88262	CARPINTEIRO DE FORMAS COM ENCARGOS COMPLEMENTARES	H	1,00	20,85	20,85
88316	SERVENTE COM ENCARGOS COMPLEMENTARES	H	2,00	16,83	33,66
TOTAL R\$					324,65

**COMPOSIÇÃO BASEADA NA TABELA ORSE, CÓD. 00051/ORSE (FEVEREIRO/2022)

AMM CIV 006	PORTÃO EM TUBO DE AÇO GALVANIZADO COM QUADRO DE DN 1 1/4", E BARRAS VERTICAIS DE DN 1" A CADA 10CM				M2
SINAPI ou Cot. De Mercado	COMPONENTES	UN	Quantidade	Custos Unit. (R\$)	Custos Total (R\$)
MATERIAL					
21010	TUBO AÇO GALVANIZADO COM COSTURA, CLASSE LEVE, DN 25 MM (1"), E = 2,65 MM, *2,11* KG/M (NBR 5580)	M	9,00	39,22	352,98
10997	ELETRODO REVESTIDO AWS - E7018, DIAMETRO IGUAL A 4,00 MM	KG	0,42	28,65	12,03
21011	TUBO AÇO GALVANIZADO COM COSTURA, CLASSE LEVE, DN 32 MM (1 1/4"), E = 2,65 MM, *2,71* KG/M (NBR 5580)	M	1,98	57,16	113,17
100490	ARGAMASSA TRAÇO 1:4 (EM VOLUME DE CIMENTO E AREIA MÉDIA ÚMIDA), PREPARO MECÂNICO COM BETONEIRA 600 L. AF_08/2019	M3	0,0008	430,42	0,34
MÃO DE OBRA					
88309	PEDREIRO COM ENCARGOS COMPLEMENTARES	H	1,00	21,10	21,10
88315	SERRALHEIRO COM ENCARGOS COMPLEMENTARES	H	2,00	20,97	41,94
88316	SERVENTE COM ENCARGOS COMPLEMENTARES	H	0,50	16,83	8,41
88317	SOLDADOR COM ENCARGOS COMPLEMENTARES	H	2,00	21,79	43,58
TOTAL R\$					593,55

**COMPOSIÇÃO BASEADA NO ORSE, CÓD. 08702 - (FEVEREIRO/2022)

	ASSOCIAÇÃO MATO-GROSSENSE DOS MUNICÍPIOS				Ref.: Tabela de Serviços SINAPI (FEVEREIRO/2022) e/ou composições PiniTCPO	
	SITE: www.amm.org.br - e-mail: centraldeprojetosamm@gmail.com AV. RUBENS DE MENDONÇA Nº 3.920 - CEP: 78.000-070 - CUIABÁ - MT FONE: (65) 2123-1200 - FAX: 2123-1251				BDI 22,23%	
COORDENAÇÃO DE PROJETOS						
OBRA:		CONSTRUÇÃO DA PRAÇA VILA RICA - ARENÁPOLIS			DATA: 20/05/2022	
LOCAL:		RUA JOSÉ CAVALCANTE SOUZA, S/N ARENÁPOLIS - MT, 78420-000			LEIS SOCIAIS: 114,45%	
COMPOSIÇÃO DE PREÇOS / CIVIL						
AMM CIV 007	PAVIMENTO COM TRATAMENTO SUPERFICIAL DUPLO, COM EMULSÃO ASFÁLTICA RR-2C, COM BANHO DILUÍDO. AF_01/2020					M2
SINAPI ou Cot. De Mercado	COMPONENTES	UN	Quantidade	Custos Unit. (R\$)	Custos Total (R\$)	
MATERIAL						
4720	PEDRA BRITADA N. 0, OU PEDRISCO (4,8 A 9,5 MM) POSTO PEDREIRA/FORNECEDOR, SEM FRETE	M3	0,0073	97,44	0,71	
4721	PEDRA BRITADA N. 1 (9,5 a 19 MM) POSTO PEDREIRA/FORNECEDOR, SEM FRETE	M3	0,015	84,40	1,26	
ANP	EMULSAO ASFÁLTICA CATIONICA RR-2C PARA USO EM PAVIMENTACAO ASFÁLTICA (COLETADO CAIXA NA ANP ACRESCIDO DE ICMS)	KG	4,20	3,26237	13,70	
EQUIPAMENTOS						
6879	ROLO COMPACTADOR DE PNEUS ESTÁTICO, PRESSÃO VARIÁVEL, POTÊNCIA 111 HP, PESO SEM/COM LASTRO 9,5 / 26 T, LARGURA DE TRABALHO 1.90 M - CHP DIURNO. AF_07/2014	CHP	0,0008	198,90	0,15	
6880	ROLO COMPACTADOR DE PNEUS ESTÁTICO, PRESSÃO VARIÁVEL, POTÊNCIA 111 HP, PESO SEM/COM LASTRO 9,5 / 26 T, LARGURA DE TRABALHO 1.90 M - CHI DIURNO. AF_07/2014	CHI	0,0033	72,84	0,24	
7030	TANQUE DE ASFALTO ESTACIONÁRIO COM SERPENTINA, CAPACIDADE 30.000 L - CHP DIURNO. AF_06/2014	CHP	0,004	263,63	1,05	
83362	ESPARGIDOR DE ASFALTO PRESSURIZADO, TANQUE 6 M3 COM ISOLAÇÃO TÉRMICA, AQUECIDO COM 2 MAÇARICOS, COM BARRA ESPARGIDORA 3,60 M, MONTADO SOBRE CAMINHÃO TOCO, PBT 14.300 KG, POTÊNCIA 185 CV - CHP DIURNO. AF_08/2015	CHP	0,0013	234,60	0,30	
89035	TRATOR DE PNEUS, POTÊNCIA 85 CV, TRAÇÃO 4X4, PESO COM LASTRO DE 4.675 KG - CHP DIURNO. AF_06/2014	CHP	0,0005	112,45	0,05	
89036	TRATOR DE PNEUS, POTÊNCIA 85 CV, TRAÇÃO 4X4, PESO COM LASTRO DE 4.675 KG - CHI DIURNO. AF_06/2014	CHI	0,0035	31,34	0,10	
91386	CAMINHÃO BASCULANTE 10 M3, TRUCADO CABINE SIMPLES, PESO BRUTO TOTAL 23.000 KG, CARGA ÚTIL MÁXIMA 15.935 KG, DISTÂNCIA ENTRE EIXOS 4,80 M, POTÊNCIA 230 CV INCLUSIVE CAÇAMBA METÁLICA - CHP DIURNO. AF_06/2014	CHP	0,0005	185,66	0,09	
91486	ESPARGIDOR DE ASFALTO PRESSURIZADO, TANQUE 6 M3 COM ISOLAÇÃO TÉRMICA, AQUECIDO COM 2 MAÇARICOS, COM BARRA ESPARGIDORA 3,60 M, MONTADO SOBRE CAMINHÃO TOCO, PBT 14.300 KG, POTÊNCIA 185 CV - CHI DIURNO. AF_08/2015	CHI	0,0027	46,02	0,12	
MÃO DE OBRA						
88316	SERVENTE COM ENCARGOS COMPLEMENTARES	H	0,0322	16,83	0,54	
**COMPOSIÇÃO BASEADA NO SINAPI, CÓD. 97806 - (JULHO/2021), OBS: O VALOR ADOTADO PARA O RR-2C FOI DE ACORDO COM O DA ANP.					TOTAL R\$ 18,31	

PREÇO MÉDIO MENSAL PONDERADO PRATICADO PELOS DISTRIBUIDORES DE PRODUTOS ASFÁLTICOS (R\$/KG) - (RR-2C)			
Agência Nacional do Petróleo, Gás Natural e Biocombustíveis			
Superintendência de Defesa da Concorrência, Estudos e Regulação Econômica			
* ACESSADA DIA 22/02/2022			DATA BASE: dez/21
Mês	Produto	Estado	Preço
fev/22	EMULSÕES ASFÁLTICAS RR-2C	Acre	-
fev/22	EMULSÕES ASFÁLTICAS RR-2C	Alagoas	-
fev/22	EMULSÕES ASFÁLTICAS RR-2C	Amapá	-
fev/22	EMULSÕES ASFÁLTICAS RR-2C	Amazonas	-
fev/22	EMULSÕES ASFÁLTICAS RR-2C	Bahia	-
fev/22	EMULSÕES ASFÁLTICAS RR-2C	Ceará	2,98538
fev/22	EMULSÕES ASFÁLTICAS RR-2C	Distrito Federal	-
fev/22	EMULSÕES ASFÁLTICAS RR-2C	Espírito Santo	-
fev/22	EMULSÕES ASFÁLTICAS RR-2C	Goiás	-
fev/22	EMULSÕES ASFÁLTICAS RR-2C	Maranhão	-
fev/22	EMULSÕES ASFÁLTICAS RR-2C	Mato Grosso	3,18349
fev/22	EMULSÕES ASFÁLTICAS RR-2C	Mato Grosso do Sul	-
fev/22	EMULSÕES ASFÁLTICAS RR-2C	Minas Gerais	3,31305
fev/22	EMULSÕES ASFÁLTICAS RR-2C	Pará	-
fev/22	EMULSÕES ASFÁLTICAS RR-2C	Paraíba	-
fev/22	EMULSÕES ASFÁLTICAS RR-2C	Paraná	3,18334
fev/22	EMULSÕES ASFÁLTICAS RR-2C	Pernambuco	-
fev/22	EMULSÕES ASFÁLTICAS RR-2C	Piauí	-
fev/22	EMULSÕES ASFÁLTICAS RR-2C	Rio de Janeiro	-
fev/22	EMULSÕES ASFÁLTICAS RR-2C	Rio Grande do Norte	-
fev/22	EMULSÕES ASFÁLTICAS RR-2C	Rio Grande do Sul	-
fev/22	EMULSÕES ASFÁLTICAS RR-2C	Rondônia	-
fev/22	EMULSÕES ASFÁLTICAS RR-2C	Roraima	-
fev/22	EMULSÕES ASFÁLTICAS RR-2C	Santa Catarina	-
fev/22	EMULSÕES ASFÁLTICAS RR-2C	São Paulo	3,40749
fev/22	EMULSÕES ASFÁLTICAS RR-2C	Sergipe	-
fev/22	EMULSÕES ASFÁLTICAS RR-2C	Tocantins	-

VALOR MATO-GROSSO	3,14749
CONFINS	3,00%
PIS	0,65%
VALOR TOTAL	3,26237

Está sendo feita a adição do pis e confins no valor da emulsão, devido ao fato que a ANP, cota o valor do material das empresas, sem os referidos impostos (Portaria DNIT Nº 1977 DE 25/10/2017, Art. 2º)

DEMONSTRATIVO DE CÁLCULO A: (VALOR DA ANP/(1-(PIS+CONFINS))

	ASSOCIAÇÃO MATO-GROSSENSE DOS MUNICÍPIOS	Ref.: Tabela de Serviços SINAPI (FEVEREIRO/2022) e/ou composições PiniTCPO
	SITE: www.amm.org.br - e-mail: centraldeprojetosamm@gmail.com AV. RUBENS DE MENDONÇA Nº 3.920 - CEP: 78.000-070 - CUIABÁ - MT FONE: (65) 2123-1200 - FAX: 2123-1251	BDI 22,23%

COORDENAÇÃO DE PROJETOS

OBRA:	CONSTRUÇÃO DA PRAÇA VILA RICA - ARENÁPOLIS	DATA:	20/05/2022
LOCAL:	RUA JOSÉ CAVALCANTE SOUZA, S/N ARENAPÓLIS - MT, 78420-000	LEIS SOCIAIS:	114,45%

COMPOSIÇÃO DE PREÇOS / CIVIL

AMM CIV 008	ASSENTAMENTO DE PEÇAS , D=19 A 22CM PARA CONFEÇÃO DE PERGOLADO				M
SINAPI ou Cot. De Mercado	COMPONENTES	UN	Quantidade	Custos Unit. (R\$)	Custos Total (R\$)
MATERIAL					
COTAÇÃO	MADEIRA 20X20CM	M	1,00	288,00	288,00
5067	PREGO DE AÇO POLIDO COM CABECA 16 X 24 (2 1/4 X 12)	KG	0,30	25,33	7,59
MÃO DE OBRA					
88262	CARPINTEIRO DE FORMAS COM ENCARGOS COMPLEMENTARES	H	0,80	20,85	16,68
88316	SERVENTE COM ENCARGOS COMPLEMENTARES	H	0,60	16,83	10,09
				TOTAL R\$	322,36

**COMPOSIÇÃO BASEADA NA TABELA CÔD 9857/ORSE - FEVEREIRO/2022

MADEIRA 20X20CM						M
PREÇO UNITÁRIO DO CONJUNTO SEM ICMS E FRETE PARA EMPRESAS FORA DE CUIABÁ						
DATA	NOME DA EMPRESA FORNECEDORA	VALOR COTADO	CNPJ	TELEFONE	CONTATO	
17/05/2022	MADEREIRA E MATERIAIS PARA CONSTRUÇÃO CAÇULA	280,00	22.556.398/0001-80	(65) 99812-7838	ANA DIAS	
17/05/2022	MADEREIRA 2 IRMÃOS	260,00	16.687.053/0001-62	(65) 99981-4744	SANDRA	
17/05/2022	MADEREIRA E MATERIAIS PARA CONSTRUÇÃO PICA PAU	290,00	33.691.447/0001-03	(65) 99938-9048	ALEXANDRE	
FRETE CÁLCULADO PARA EMPRESAS FORA DE CUIABÁ - VALOR REFERENTE A FRETE DO CONJUNTO						
DATA	NOME DA EMPRESA FORNECEDORA	VALOR COTADO	CNPJ	TELEFONE	CONTATO	
17/05/2022	MADEREIRA E MATERIAIS PARA CONSTRUÇÃO CAÇULA	8,00	22.556.398/0001-80	(65) 99812-7838	ANA DIAS	
17/05/2022	MADEREIRA 2 IRMÃOS	0,00	16.687.053/0001-62	(65) 99981-4744	SANDRA	
17/05/2022	MADEREIRA E MATERIAIS PARA CONSTRUÇÃO PICA PAU	8,80	33.691.447/0001-03	(65) 99938-9048	ALEXANDRE	
PREÇO UNITÁRIO COM VALOR INCLUSO DE FRETE E ICMS PARA EMPRESAS FORA DE CUIABÁ						
DATA	NOME DA EMPRESA FORNECEDORA	VALOR COTADO	CNPJ	TELEFONE	CONTATO	
17/05/2022	MADEREIRA E MATERIAIS PARA CONSTRUÇÃO CAÇULA	288,00	22.556.398/0001-80	(65) 99812-7838	ANA DIAS	
17/05/2022	MADEREIRA 2 IRMÃOS	260,00	16.687.053/0001-62	(65) 99981-4744	SANDRA	
17/05/2022	MADEREIRA E MATERIAIS PARA CONSTRUÇÃO PICA PAU	298,80	33.691.447/0001-03	(65) 99938-9048	ALEXANDRE	
		VALOR ACATADO MEDIANA	288,00			

PARA O CÁLCULO DO FRETE DA EMPRESA MADEREIRA CAÇULA FOI CONSIDERADO:

1M3 ----- 200,00 REAIS
 TEMOS ENTÃO QUE A PEÇA DA MADEIRA TEM
 0,2*0,2*1M -----0,04M3
 ENTÃO:
 1M3 ----- 200,00 REAIS
 0,04M3 ----- X
 X= 8 REAIS O METRO DA PEÇA 20X20CM

PARA O CÁLCULO DO FRETE DA EMPRESA MADEREIRA E MATERIAIS DE CONSTRUÇÃO PICA-PAU FOI CONSIDERADO:

1M3 ----- 220,00 REAIS
 TEMOS ENTÃO QUE A PEÇA DA MADEIRA TEM
 0,2*0,2*1M -----0,04M3
 ENTÃO:
 1M3 ----- 220,00 REAIS
 0,04M3 ----- X
 X= 8,80 REAIS O METRO DA PEÇA 20X20CM

	ASSOCIAÇÃO MATO-GROSSENSE DOS MUNICÍPIOS	Ref.: Tabela de Serviços SINAPI (FEVEREIRO/2022) e/ou composições PiniTCPO
	SITE: www.amm.org.br - e-mail: centraldeprojetosamm@gmail.com AV. RUBENS DE MENDONÇA Nº 3.920 - CEP: 78.000-070 - CUIABÁ - MT FONE: (65) 2123-1200 - FAX: 2123-1251	BDI 22,23%

COORDENAÇÃO DE PROJETOS

OBRA:	CONSTRUÇÃO DA PRAÇA VILA RICA - ARENÁPOLIS	DATA:	20/05/2022
LOCAL:	RUA JOSÉ CAVALCANTE SOUZA, S/N ARENAPÓLIS - MT, 78420-000	LEIS SOCIAIS:	114,45%

COMPOSIÇÃO DE PREÇOS / CIVIL

AMM CIV 009	ASSENTAMENTO DE PEÇAS , D=19 A 22CM PARA CONFEÇÃO DE PERGOLADO					M
SINAPI ou Cot. De Mercado	COMPONENTES	UN	Quantidade	Custos Unit. (R\$)	Custos Total (R\$)	
MATERIAL						
COTAÇÃO	MADEIRA 10X20CM	M	1,00	154,00	154,00	
5067	PREGO DE AÇO POLIDO COM CABECA 16 X 24 (2 1/4 X 12)	KG	0,30	25,33	7,59	
MÃO DE OBRA						
88262	CARPINTEIRO DE FORMAS COM ENCARGOS COMPLEMENTARES	H	0,80	20,85	16,68	
88316	SERVENTE COM ENCARGOS COMPLEMENTARES	H	0,60	16,83	10,09	
TOTAL R\$					188,36	

**COMPOSIÇÃO BASEADA NA TABELA CÓD 9857/ORSE - FEVEREIRO/2022

MADEIRA 10X20CM					M
PREÇO UNITÁRIO DO CONJUNTO SEM ICMS E FRETE PARA EMPRESAS FORA DE CUIABÁ					
DATA	NOME DA EMPRESA FORNECEDORA	VALOR COTADO	CNPJ	TELEFONE	CONTATO
17/05/2022	MADEREIRA E MATERIAIS PARA CONSTRUÇÃO CAÇULA	150,00	22.556.398/0001-80	(65) 99812-7838	ANA DIAS
17/05/2022	MADEREIRA 2 IRMÃOS	130,00	16.687.053/0001-62	(65) 996381248	SANDRA
17/05/2022	MADEREIRA E MATERIAIS PARA CONSTRUÇÃO PICA PAU	160,00	33.691.447/0001-03	(65) 99981-4744	ALEXANDRE
FRETE CALCULADO PARA EMPRESAS FORA DE CUIABÁ - VALOR REFERENTE A FRETE DO CONJUNTO					
DATA	NOME DA EMPRESA FORNECEDORA	VALOR COTADO	CNPJ	TELEFONE	CONTATO
17/05/2022	MADEREIRA E MATERIAIS PARA CONSTRUÇÃO CAÇULA	4,00	22.556.398/0001-80	(65) 99812-7838	ANA DIAS
17/05/2022	MADEREIRA 2 IRMÃOS	0,00	16.687.053/0001-62	(65) 996381248	SANDRA
17/05/2022	MADEREIRA E MATERIAIS PARA CONSTRUÇÃO PICA PAU	4,40	33.691.447/0001-03	(65) 99981-4744	ALEXANDRE
PREÇO UNITÁRIO COM VALOR INCLUSO DE FRETE E ICMS PARA EMPRESAS FORA DE CUIABÁ					
DATA	NOME DA EMPRESA FORNECEDORA	VALOR COTADO	CNPJ	TELEFONE	CONTATO
17/05/2022	MADEREIRA E MATERIAIS PARA CONSTRUÇÃO CAÇULA	154,00	22.556.398/0001-80	(65) 99812-7838	ANA DIAS
17/05/2022	MADEREIRA 2 IRMÃOS	130,00	16.687.053/0001-62	(65) 996381248	SANDRA
17/05/2022	MADEREIRA E MATERIAIS PARA CONSTRUÇÃO PICA PAU	164,40	33.691.447/0001-03	(65) 99981-4744	ALEXANDRE
VALOR ACATADO MEDIANA		154,00			

PARA O CALCULO DO FRETE DA EMPRESA MADEREIRA CAÇULA FOI CONSIDERADO:

1M3 ----- 200,00 REAIS
 TEMOS ENTÃO QUE A PEÇA DA MADEIRA TEM
 0,1*0,2*1M -----0,02M3
 ENTÃO:
 1M3 ----- 200,00 REAIS
 0,02M3 ----- X
 X= 4 REAIS O METRO DA PEÇA 10X20CM

PARA O CALCULO DO FRETE DA EMPRESA MADEREIRA CAÇAÇA FOI CONSIDERADO:

1M3 ----- 200,00 REAIS
 TEMOS ENTÃO QUE A PEÇA DA MADEIRA TEM
 0,1*0,2*1M -----0,04M3
 ENTÃO:
 1M3 ----- 220,00 REAIS
 0,02M3 ----- X
 X= 4,4 REAIS O METRO DA PEÇA 10X20CM

	ASSOCIAÇÃO MATO-GROSSENSE DOS MUNICÍPIOS	Ref.: Tabela de Serviços SINAPI (FEVEREIRO/2022) e/ou composições PiniTCPO
	SITE: www.amm.org.br - e-mail: centraldeprojetosamm@gmail.com AV. RUBENS DE MENDONÇA Nº 3.920 - CEP: 78.000-070 - CUIABÁ - MT FONE: (65) 2123-1200 - FAX: 2123-1251	BDI 22,23%

COORDENAÇÃO DE PROJETOS

OBRA:	CONSTRUÇÃO DA PRAÇA VILA RICA - ARENÁPOLIS	DATA:	20/05/2022
LOCAL:	RUA JOSÉ CAVALCANTE SOUZA, S/N ARENAPÓLIS - MT, 78420-000	LEIS SOCIAIS:	114,45%

COMPOSIÇÃO DE PREÇOS / ELÉTRICOS

AMM ELE 001	FORNECIMENTO E INSTALAÇÃO DE DISPOSITIVO DPS CLASSE II, 1 POLO, TENSAO MAXIMA DE 175 V, CORRENTE MAXIMA DE *45* KA (TIPO AC)				UN
SINAPI ou Cot. De Mercado	COMPONENTES	UN	Quantidade	Custos Unit. (R\$)	Custos Total (R\$)
MATERIAL					
39467	DISPOSITIVO DPS CLASSE II, 1 POLO, TENSAO MAXIMA DE 175 V, CORRENTE MAXIMA DE *45* KA (TIPO AC)	UN	1,00	103,84	103,84
MÃO DE OBRA					
88264	ELETRICISTA COM ENCARGOS COMPLEMENTARES	H	0,30	21,87	6,56
88316	SERVENTE COM ENCARGOS COMPLEMENTARES	H	0,30	16,83	5,04
**COMPOSIÇÃO DA MÃO DE OBRA BASEADA NO BOLETIM ORSE (FEV/22) CÓDIGO "8894". PALAVRA CHAVE: "DPS".					TOTAL R\$ 115,44

AMM ELE 002	FORNECIMENTO E INSTALAÇÃO DE PLACA DE SINALIZAÇÃO DE ENERGIA (20X20CM)				UN
SINAPI ou Cot. De Mercado	COMPONENTES	UN	Quantidade	Custos Unit. (R\$)	Custos Total (R\$)
MATERIAL					
37556	PLACA DE SINALIZACAO DE SEGURANCA CONTRA INCENDIO, FOTOLUMINESCENTE, QUADRADA, *20 X 20* CM, EM PVC *2* MM ANTI-CHAMAS (SIMBOLOS, CORES E PICTOGRAMAS CONFORME NBR 16820)	UN	1,00	24,71	24,71
MÃO DE OBRA					
88242	AJUDANTE DE PEDREIRO COM ENCARGOS COMPLEMENTARES	H	0,20	16,87	3,37
88309	PEDREIRO COM ENCARGOS COMPLEMENTARES	H	0,20	21,10	4,22
**COMPOSIÇÃO BASEADA NO BOLETIM SEDOP - PA, CÓD 240843 COM DESCRIÇÃO "PLACA DE SINALIZAÇÃO METÁLICA" DATA BASE FEVEREIRO/2022.					TOTAL R\$ 32,30

AMM ELE 003	FORNECIMENTO E INSTALAÇÃO DE PADRÃO DE ENTRADA DE ENERGIA CATEGORIA "T1" (ENERGISA)				UN
SINAPI ou Cot. De Mercado	COMPONENTES	UN	Quantidade	Custos Unit. (R\$)	Custos Total (R\$)
MATERIAL					
COTAÇÃO	PADRÃO DE ENTRADA DE ENERGIA CATEGORIA "T1" (ENERGISA)	UN	1,00	2001,31	2.001,31
MÃO DE OBRA					
88266	ELETROTÉCNICO COM ENCARGOS COMPLEMENTARES	H	2,00	21,97	43,94
88264	ELETRICISTA COM ENCARGOS COMPLEMENTARES	H	4,00	21,87	87,48
88247	AUXILIAR DE ELETRICISTA COM ENCARGOS COMPLEMENTARES	H	8,00	16,84	134,72
**COMPOSIÇÃO DE MÃO DE OBRA BASEADA NO BOLETIM DA SECRETARIA MUNICIPAL DE INFRAESTRUTURA E OBRAS URBANAS DA PREFEITURA DED SAO PAULO" JAN/2021 - 09-01-53					TOTAL R\$ 2.267,45

PADRÃO DE ENTRADA DE ENERGIA CATEGORIA "T1" (ENERGISA)		UN
DATA	NOME DA EMPRESA FORNECEDORA	VALOR COTADO
17/03/2022	IMEPP	2.001,31
17/03/2022	S.A PADRÕES ELÉTRICOS	1.700,00
17/03/2022	3M	2.550,00
VALOR ACATADO MEDIANA		2.001,31

UN	VALOR COTADO	CNPJ	TELEFONE	CONTATO
	2.001,31	22.039.083/0001-65	(65) 3661-1866	BARRIQUELLO
	1.700,00	20.514.999/0001-02	(65) 3684-1133	ANE CAROLINA
	2.550,00	04.347.124/0001-07	(65) 3026-3668	PATRICIA

	ASSOCIAÇÃO MATO-GROSSENSE DOS MUNICÍPIOS	Ref.: Tabela de Serviços SINAPI (FEVEREIRO/2022) e/ou composições PiniTCPO
	SITE: www.amm.org.br - e-mail: centraldeprojetosamm@gmail.com AV. RUBENS DE MENDONÇA Nº 3.920 - CEP: 78.000-070 - CUIABÁ - MT FONE: (65) 2123-1200 - FAX: 2123-1251	BDI 22,23%

COORDENAÇÃO DE PROJETOS

OBRA: CONSTRUÇÃO DA PRAÇA VILA RICA - ARENÁPOLIS LOCAL: RUA JOSÉ CAVALCANTE SOUZA, S/N ARENÁPOLIS - MT, 78420-000	DATA: 20/05/2022 LEIS SOCIAIS: 114,45%
--	---

COMPOSIÇÃO DE PREÇOS / ELÉTRICOS

AMM ELE 004	MURETA MEDIÇÃO ALVEN. 1 1/2 V.(35CM) REBOC.C/PINTURA ACRÍL. E LAJE CONC. 20MPA MALHA 8.0MM CADA 10CM REVEST.C/ARGAMASSA 1:3 C/ IMPERMEABILIZANTE	M2			
SINAPI ou Cot. De Mercado	COMPONENTES	UN	Quantidade	Custos Unit. (R\$)	Custos Total (R\$)
MATERIAL					
7258	TIJOLO CERAMICO MACICO COMUM *5 X 10 X 20* CM (L X A X C)	UN	183,020	0,77	140,92
35693	TINTA LATEX ACRILICA ECONOMICA, COR BRANCA	L	0,490	9,34	4,57
38383	LIXA D'AGUA EM FOLHA, GRAO 100	UN	0,220	2,20	0,48
2745	PONTELETE ROLIÇO SEM TRATAMENTO, D = 8 A 11 CM, H = 3 M, EM EUCALIPTO OU EQUIVALENTE DA REGIAO - BRUTA (PARA ESCORAMENTO)	M	1,090	3,88	4,22
6189	TABUA NAO APARELHADA *2,5 X 30* CM, EM MACARANDUBA, ANGELIM OU EQUIVALENTE DA REGIAO - BRUTA	M	0,840	21,45	18,01
43618	ADITIVO SUPERPLASTIFICANTE DE PEGA NORMAL PARA CONCRETO, LIQUIDO E ISENTO DE CLORETOS	KG	0,100	14,13	1,41
4500	VIGA *7,5 X 10* CM EM PINUS, MISTA OU EQUIVALENTE DA REGIAO - BRUTA	M	0,600	17,31	10,38
6085	SELADOR ACRILICO OPACO PREMIUM INTERIOR/EXTERIOR	L	0,260	4,44	1,15
4491	PONTELETE *7,5 X 7,5* CM EM PINUS, MISTA OU EQUIVALENTE DA REGIAO - BRUTA	M	0,010	8,98	0,08
5071	PREGO DE ACO POLIDO COM CABECA 18 X 24 (2 1/4 X 10)	KG	0,140	23,76	3,32
1379	CIMENTO PORTLAND COMPOSTO CP II-32	KG	38,300	0,72	27,57
1355	CHAPA/PAINEL DE MADEIRA COMPENSADA RESINADA (MADEIRITE RESINADO ROSA) PARA FORMA DE CONCRETO, DE 2200 x 1100 MM, E = 14 MM	M2	0,230	52,89	12,16
2692	DESMOLDANTE PROTETOR PARA FORMAS DE MADEIRA, DE BASE OLEOSA EMULSIONADA EM AGUA	L	0,050	5,24	0,26
1106	CAL HIDRATADA CH-I PARA ARGAMASSAS	KG	17,950	0,85	15,25
4721	PEDRA BRITADA N. 1 (9,5 a 19 MM) POSTO PEDREIRA/FORNECEDOR, SEM FRETE	M3	0,030	84,40	2,53
4718	PEDRA BRITADA N. 2 (19 A 38 MM) POSTO PEDREIRA/FORNECEDOR, SEM FRETE	M3	0,030	84,85	2,54
33	ACO CA-50, 8,0 MM, VERGALHAO	KG	4,320	11,11	47,99
43132	ARAME RECOZIDO 16 BWG, D = 1,65 MM (0,016 KG/M) OU 18 BWG, D = 1,25 MM (0,01 KG/M)	KG	0,080	20,00	1,60
43130	ARAME GALVANIZADO 12 BWG, D = 2,76 MM (0,048 KG/M) OU 14 BWG, D = 2,11 MM (0,026 KG/M)	KG	0,004	20,00	0,08
370	AREIA MEDIA - POSTO JAZIDA/FORNECEDOR (RETIRADO NA JAZIDA, SEM TRANSPORTE)	M3	0,200	83,50	16,70
MÃO DE OBRA					
88316	SERVENTE COM ENCARGOS COMPLEMENTARES	H	5,700	16,83	95,93
88309	PEDREIRO COM ENCARGOS COMPLEMENTARES	H	3,260	21,10	68,78
88310	PINTOR COM ENCARGOS COMPLEMENTARES	H	0,760	22,17	16,84
88377	OPERADOR DE BETONEIRA ESTACIONÁRIA/MISTURADOR COM ENCARGOS COMPLEMENTARES	H	0,160	15,29	2,44
88262	CARPINTEIRO DE FORMAS COM ENCARGOS COMPLEMENTARES	H	0,690	20,85	14,38
88245	ARMADOR COM ENCARGOS COMPLEMENTARES	H	0,310	20,97	6,50
88242	AJUDANTE DE PEDREIRO COM ENCARGOS COMPLEMENTARES	H	0,49	16,87	8,26
				TOTAL	R\$ 524,35

**COMPOSIÇÃO DA MÃO DE OBRA BASEADA NO BOLETIM AGETOP ABRIL/2022 COD. : 071761

AMM ELE 005	CABO DE COBRE NU 10MM2 - FORNECIMENTO E INSTALACAO	M			
SINAPI ou Cot. De Mercado	COMPONENTES	UN	Quantidade	Custos Unit. (R\$)	Custos Total (R\$)
MATERIAL					
862	CABO DE COBRE NU 10 MM2 MEIO-DURO	M	1,020	8,76	8,93
MÃO DE OBRA					
88247	AUXILIAR DE ELETRICISTA COM ENCARGOS COMPLEMENTARES	H	0,05	16,84	0,84
88264	ELETRICISTA COM ENCARGOS COMPLEMENTARES	H	0,05	21,87	1,09
				TOTAL	R\$ 10,86

**COMPOSIÇÃO DA MÃO DE OBRA BASEADA NO BOLETIM CPOS-SP 39.04.040 FEVEREIRO/2022

	ASSOCIAÇÃO MATO-GROSSENSE DOS MUNICÍPIOS	Ref.: Tabela de Serviços SINAPI (FEVEREIRO/2022) e/ou composições PiniTCPO
	SITE: www.amm.org.br - e-mail: centraldeprojetosamm@gmail.com AV. RUBENS DE MENDONÇA Nº 3.920 - CEP: 78.000-070 - CUIABÁ - MT FONE: (65) 2123-1200 - FAX: 2123-1251	BDI 22,23%

COORDENAÇÃO DE PROJETOS

OBRA:	CONSTRUÇÃO DA PRAÇA VILA RICA - ARENÁPOLIS	DATA:	20/05/2022
LOCAL:	RUA JOSÉ CAVALCANTE SOUZA, S/N ARENÁPOLIS - MT, 78420-000	LEIS SOCIAIS:	114,45%

COMPOSIÇÃO DE PREÇOS / ELÉTRICOS

AMM ELE 006	TERMINAL OU CONECTOR DE PRESSAO - PARA CABO 10MM2 - FORNECIMENTO E INSTALACAO	UN	Quantidade	Custos Unit. (R\$)	Custos Total (R\$)
SINAPI ou Cot. De Mercado	COMPONENTES	UN	Quantidade	Custos Unit. (R\$)	Custos Total (R\$)
MATERIAL					
1535	TERMINAL METALICO A PRESSAO PARA 1 CABO DE 6 A 10 MM2, COM 1 FURO DE FIXACAO	UN	1,000	4,17	4,17
MÃO DE OBRA					
88247	AUXILIAR DE ELETRICISTA COM ENCARGOS COMPLEMENTARES	H	0,15	16,84	2,52
88264	ELETRICISTA COM ENCARGOS COMPLEMENTARES	H	0,15	21,87	3,28
TOTAL					R\$ 9,97

**COMPOSIÇÃO DA MÃO DE OBRA BASEADA NO CPOS COD. 39.10.060 FEV/2022.

AMM ELE 007	POSTE DE AÇO CONICO CONTÍNUO CURVO SIMPLES, FLANGEADO, H=9M, INCLUSIVE LUMINÁRIA LED DE 98 W ATE 137 W, INVOLUCRO EM ALUMINIO OU ACO INOX - FORNECIMENTO E INSTALAÇÃO	UN	Quantidade	Custos Unit. (R\$)	Custos Total (R\$)
SINAPI/SINFRA ou Cot. De Mercado	COMPONENTES	UN	Quantidade	Custos Unit. (R\$)	Custos Total (R\$)
MATERIAL					
42243	LUMINARIA DE LED PARA ILUMINACAO PUBLICA, DE 98 W ATE 137 W, INVOLUCRO EM ALUMINIO OU ACO INOX	UN	1,000	472,23	472,23
14162	POSTE CONICO CONTINUO EM ACO GALVANIZADO, CURVO, BRACO SIMPLES, FLANGEADO, H = 9 M, DIAMETRO INFERIOR = *135* MM	UN	1,000	2321,68	2.321,68
39746	CHUMBADOR DE ACO, 1" X 600 MM, PARA POSTES DE ACO COM BASE, INCLUSO PORCA E ARRUELA	UN	4,000	298,49	1.193,96
863	CABO DE COBRE NU 35 MM2 MEIO-DURO	M	9,000	29,74	267,66
EQUIPAMENTO					
5928	GUINDAUTO HIDRÁULICO, CAPACIDADE MÁXIMA DE CARGA 6200 KG, MOMENTO MÁXIMO DE CARGA 11,7 TM, ALCANCE MÁXIMO HORIZONTAL 9,70 M, INCLUSIVE CAMINHÃO TOCO PBT 16.000 KG, POTÊNCIA DE 189 CV - CHP DIURNO. AF_06/2014	CHP	0,180	231,97	41,75
MÃO DE OBRA					
88247	AUXILIAR DE ELETRICISTA COM ENCARGOS COMPLEMENTARES	H	0,641	16,84	10,79
88264	ELETRICISTA COM ENCARGOS COMPLEMENTARES	H	2,084	21,87	45,57
TOTAL					R\$ 4.353,64

**COMPOSIÇÃO BASEADA NO BOLETIM SINAPI CÓD 100620 - FOI ALTERADO O INSUMO 3798 PELO INSUMO 42977- LUMINÁRIA LED - FEVEREIRO/2022

AMM ELE 008	FORNECIMENTO E INSTALAÇÃO DE LUMINARIA PLAFONIER SOBREPOR ARO/BASE METALICA C/ GLOBO ESFERICO VIDRO LEITOSO BOCA 10CM DIAM 20CM P/1 LAMP INCAND, INCL SOQUETE PORCELANA	UN	Quantidade	Custos Unit. (R\$)	Custos Total (R\$)
SINAPI ou Cot. De Mercado	COMPONENTES	UN	Quantidade	Custos Unit. (R\$)	Custos Total (R\$)
MATERIAL					
3803	LUMINARIA PLAFON REDONDO COM VIDRO FOSCO DIAMETRO *25* CM, PARA 1 LAMPADA, BASE E27, POTENCIA MAXIMA 40/60 W (NAO INCLUI LAMPADA)	UN	1,000	93,19	93,19
100919	LÂMPADA FLUORESCENTE ESPIRAL BRANCA 45 W, BASE E27 - FORNECIMENTO E INSTALAÇÃO. AF_02/2020	UN	1,000	45,36	45,36
MÃO DE OBRA					
88264	ELETRICISTA COM ENCARGOS COMPLEMENTARES	H	0,5355	21,87	11,71
88247	AUXILIAR DE ELETRICISTA COM ENCARGOS COMPLEMENTARES	H	0,2231	16,84	3,75
TOTAL					R\$ 154,01

**COMPOSIÇÃO DA MÃO DE OBRA BASEADA NO BOLETIM SINAPI CÓD "97590" MARÇO/2022

	ASSOCIAÇÃO MATO-GROSSENSE DOS MUNICÍPIOS	Ref.: Tabela de Serviços SINAPI (FEVEREIRO/2022) e/ou composições PiniTCPO
	SITE: www.amm.org.br - e-mail: centraldeprojetosamm@gmail.com AV. RUBENS DE MENDONÇA Nº 3.920 - CEP: 78.000-070 - CUIABÁ - MT FONE: (65) 2123-1200 - FAX: 2123-1251	BDI 22,23%

COORDENAÇÃO DE PROJETOS

OBRA:	CONSTRUÇÃO DA PRAÇA VILA RICA - ARENÁPOLIS	DATA:	20/05/2022
LOCAL:	RUA JOSÉ CAVALCANTE SOUZA, S/N ARENAPÓLIS - MT, 78420-000	LEIS SOCIAIS:	114,45%

COMPOSIÇÃO DE PREÇOS / ILUMINAÇÃO PÚBLICA

AMM IP 001	FORNECIMENTO E INSTALAÇÃO DE CABO DE COBRE PP 3 x 2,5 MM2 0,6/1 KV				M
SINAPI/SINFRA ou Cot. De Mercado	COMPONENTES	UN	Quantidade	Custos Unit. (R\$)	Custos Total (R\$)
MATERIAL					
39258	CABO MULTIPOLAR DE COBRE, FLEXIVEL, CLASSE 4 OU 5, ISOLACAO EM HEPR, COBERTURA EM PVC-ST2, ANTICHAMA BWF-B, 0,6/1 KV, 3 CONDUTORES DE 2,5 MM2	M	1,020	10,00	10,20
MÃO DE OBRA					
88316	SERVENTE COM ENCARGOS COMPLEMENTARES	H	0,100	16,83	1,68
88264	ELETRICISTA COM ENCARGOS COMPLEMENTARES	H	0,100	21,87	2,18
				TOTAL	R\$ 14,06

**COMPOSIÇÃO DA MÃO DE OBRA BASEADA NO BOLETIM ORSE (FEV/2022) CÓDIGO "11413". PALAVRA CHAVE: "CABO DE COBRE PP".



ASSOCIAÇÃO MATO-GROSSENSE DOS MUNICÍPIOS

COORDENAÇÃO TÉCNICA E DE PROJETOS

OBRA: CONSTRUÇÃO DA PRAÇA VILA RICA - ARENAPÓLIS
 LOCAL: RUA JOSÉ CAVALCANTE SOUZA, S/N ARENAPÓLIS - MT, 78420-000

DATA: 20/05/2022
 LEIS SOCIAIS: 114,45%

COMPOSIÇÃO DE PREÇOS - PLAYGROUND

COTAÇÃO DE MERCADO - EMPRESAS CONSULTADAS

MATERIAL		Cot. A	Cot. B	Cot. C
01	MULTI INFANTIL	R\$ 7.425,00	R\$ 25.207,00	R\$ 10.000,00
02	GANGORRA 3 LUGARES	R\$ 3.723,30	R\$ 5.969,00	R\$ 2.750,00
03	GIRA-GIRA OU CARROSSEL	R\$ 3.238,65	R\$ 6.051,00	R\$ 2.400,00
04	BALANÇO DE TRÊS LUGARES	R\$ 3.078,00	R\$ 5.786,00	R\$ 2.300,00
05	PRESSÃO DE PERNAS DUPLO	R\$ 2.300,00	R\$ 3.763,00	R\$ 2.100,00
06	SIMULADOR DE CAVALGADA DUPLO	R\$ 3.915,00	R\$ 5.652,00	R\$ 3.200,00
07	ESQUI DUPLO	R\$ 3.989,00	R\$ 7.285,00	R\$ 3.400,00
FRETE DO CONJUNTO		R\$ 6.990,00	R\$ 0,00	R\$ 11.200,00
01	MULTI INFANTIL	R\$ 1.875,78	R\$ 0,00	R\$ 4.715,79
02	GANGORRA 3 LUGARES	R\$ 940,62	R\$ 0,00	R\$ 1.131,79
03	GIRA-GIRA OU CARROSSEL	R\$ 818,18	R\$ 0,00	R\$ 1.131,79
04	BALANÇO DE TRÊS LUGARES	R\$ 777,59	R\$ 0,00	R\$ 1.131,79
05	PRESSÃO DE PERNAS DUPLO	R\$ 581,05	R\$ 0,00	R\$ 1.131,79
06	SIMULADOR DE CAVALGADA DUPLO	R\$ 989,05	R\$ 0,00	R\$ 872,42
07	ESQUI DUPLO	R\$ 1.007,74	R\$ 0,00	R\$ 1.084,63
TOTAL POR EMPRESA COM FRETE		Cot. A	Cot. B	Cot. C
01	MULTI INFANTIL	R\$ 9.300,78	R\$ 25.207,00	R\$ 14.715,79
02	GANGORRA 3 LUGARES	R\$ 4.663,92	R\$ 5.969,00	R\$ 3.881,79
03	GIRA-GIRA OU CARROSSEL	R\$ 4.056,83	R\$ 6.051,00	R\$ 3.531,79
04	BALANÇO DE TRÊS LUGARES	R\$ 3.855,59	R\$ 5.786,00	R\$ 3.431,79
05	PRESSÃO DE PERNAS DUPLO	R\$ 2.881,05	R\$ 3.763,00	R\$ 3.231,79
06	SIMULADOR DE CAVALGADA DUPLO	R\$ 4.904,05	R\$ 5.652,00	R\$ 4.072,42
07	ESQUI DUPLO	R\$ 4.996,74	R\$ 7.285,00	R\$ 4.484,63
TOTAL POR EMPRESA COM FRETE		R\$ 34.658,95	R\$ 59.713,00	R\$ 37.350,00

INFORMAÇÕES REFERENTE AS EMPRESAS CONSULTADAS PARA COTAÇÃO DE COMPOSIÇÃO - PARQUE INFANTIL

DATA	NOME DA EMPRESA FORNECEDORA	CNPJ	TELEFONE	CONTATO
10/05/2022	LIFE EQUIPAMENTOS ESPORTIVOS (Cot. A)	20.380.959/0001-07	(11) 4021-1999	
10/05/2022	MILA	10.555.495/0001-79	(19) 3363-1051	TATIANA
10/05/2022	SELVA EQUIPAMENTOS	14.084.647/0001-53	(11) 4098-1917	MICHELLE

CÁLCULO DO FRETE DA EMPRESA LIFE

ITEM	VALOR	%
MULTI INFANTIL	R\$ 7.425,00	26,84
GANGORRA 3 LUGARES	R\$ 3.723,30	13,46
GIRA-GIRA OU CARROSSEL	R\$ 3.238,65	11,70
BALANÇO DE TRÊS LUGARES	R\$ 3.078,00	11,12
PRESSÃO DE PERNAS DUPLO	R\$ 2.300,00	8,31
SIMULADOR DE CAVALGADA DUPLO	R\$ 3.915,00	14,15
ESQUI DUPLO	R\$ 3.989,00	14,42
TOTAL	R\$ 27.668,95	100,00
FRETE PROPORCIONAL		
	R\$ 6.990,00	R\$ 6.990,00
MULTI INFANTIL	26,84	R\$ 1.875,78
GANGORRA 3 LUGARES	13,46	R\$ 940,62
GIRA-GIRA OU CARROSSEL	11,70	R\$ 818,18
BALANÇO DE TRÊS LUGARES	11,12	R\$ 777,59
PRESSÃO DE PERNAS DUPLO	8,31	R\$ 581,05
SIMULADOR DE CAVALGADA DUPLO	14,15	R\$ 989,05
ESQUI DUPLO	R\$ 14,42	1007,74

SENDO ASSIM, TEMOS 100% DO VALOR DO FRETE PROPORCIONAL PARA OS ITENS

CÁLCULO DO FRETE DA EMPRESA SELVA EQUIPAMENTOS

ITEM	VALOR	%
MULTI INFANTIL	R\$ 10.000,00	42,11
GANGORRA 3 LUGARES	R\$ 2.400,00	10,11
GIRA-GIRA OU CARROSSEL	R\$ 2.400,00	10,11
BALANÇO DE TRÊS LUGARES	R\$ 2.400,00	10,11
PRESSÃO DE PERNAS DUPLO	R\$ 2.400,00	10,11
SIMULADOR DE CAVALGADA DUPLO	R\$ 1.850,00	7,79
ESQUI DUPLO	R\$ 2.300,00	9,68
TOTAL	R\$ 23.750,00	100,00
FRETE PROPORCIONAL		
	R\$ 11.200,00	R\$ 11.200,00
MULTI INFANTIL	42,11	R\$ 4.715,79
GANGORRA 3 LUGARES	10,11	R\$ 1.131,79
GIRA-GIRA OU CARROSSEL	10,11	R\$ 1.131,79
BALANÇO DE TRÊS LUGARES	10,11	R\$ 1.131,79
PRESSÃO DE PERNAS DUPLO	10,11	R\$ 1.131,79
SIMULADOR DE CAVALGADA DUPLO	7,79	R\$ 872,42
ESQUI DUPLO	9,68	R\$ 1.084,63

SENDO ASSIM, TEMOS 100% DO VALOR DO FRETE PROPORCIONAL PARA OS ITENS



ASSOCIAÇÃO MATO-GROSSENSE DOS MUNICÍPIOS

COORDENAÇÃO TÉCNICA E DE PROJETOS

OBRA: CONSTRUÇÃO DA PRAÇA VILA RICA - ARENAPÓLIS
 LOCAL: RUA JOSÉ CAVALCANTE SOUZA, S/N ARENAPÓLIS - MT, 78420-000

DATA: 20/05/2022
 LEIS SOCIAIS: 114,45%

COMPOSIÇÃO DE PREÇOS - PLAYGROUND

AMM PLAY 001	FORNECIMENTO E INSTALAÇÃO - MULTI INFANTIL				UN
SINAPI ou Cot. De Mercado	COMPONENTES	UN	Quantidade	Custos Unit. (R\$)	Custos Total (R\$)
MATERIAL					
01	MULTI INFANTIL	UN	1,00	9300,78	9.300,77
93358	ESCAVAÇÃO MANUAL DE VALA COM PROFUNDIDADE MENOR OU IGUAL A 1,30 M. AF_02/2021	M3	0,288	66,57	19,17
94969	CONCRETO FCK = 15MPA, TRAÇO 1:3,4:3,5 (EM MASSA SECA DE CIMENTO/ AREIA MÉDIA/ BRITA 1) - PREPARO MECÂNICO COM BETONEIRA 600 L. AF_05/2021	M3	0,288	371,95	107,12
COMP. AUX 01	LANÇAMENTO/APLICACAO MANUAL DE CONCRETO EM FUNDACOES	M3	0,288	110,90	31,93
TOTAL					9.458,99

*** COMPOSIÇÃO BASEADA NO MANUAL DE INSTALAÇÃO ABAIXO. O DESENHO DA FUNDAÇÃO É SUGESTIVO E ATENDE ÀS ESPECIFICAÇÕES TÉCNICAS DE INSTALAÇÃO DOS EQUIPAMENTOS DAS MARCAS ZIOBER, GINAST, LIFE EQUIPAMENTOS ESPORTIVOS E/OU SIMILARES

COMP. AUX 01	LANÇAMENTO/APLICACAO MANUAL DE CONCRETO EM FUNDACOES				M3
SINAPI ou Cot. De Mercado	COMPONENTES	UN	Quantidade	Custos Unit. (R\$)	Custos Total (R\$)
EQUIPAMENTO					
90586	VIBRADOR DE IMERSÃO, DIÂMETRO DE PONTEIRA 45MM, MOTOR ELÉTRICO TRIFÁSICO POTÊNCIA DE 2 CV - CHP DIURNO. AF_06/2015	CHP	0,3000	1,22	0,36
MÃO DE OBRA					
88309	PEDREIRO COM ENCARGOS COMPLEMENTARES	H	1,6500	21,10	34,81
88316	SERVENTE COM ENCARGOS COMPLEMENTARES	H	4,5000	16,83	75,73
Total					R\$ 110,90

**COMPOSIÇÃO DA MÃO DE OBRA BASEADA NO BOLETIM SINAPI 74157/004 - JANEIRO/2020

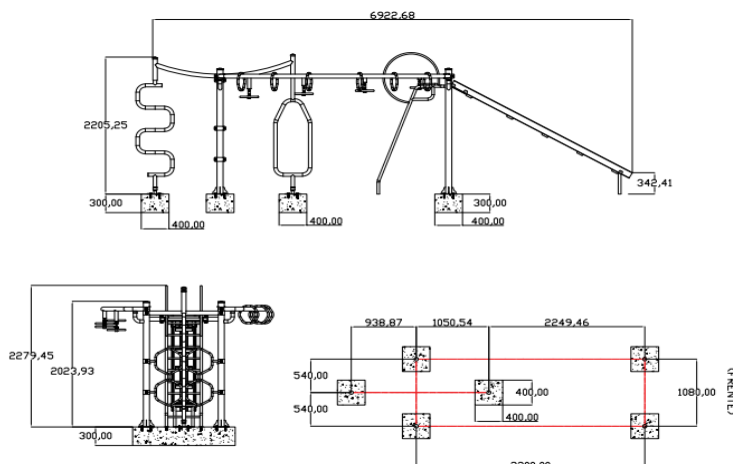

MEMORIA DE CALCULO - MULTI INFANTIL		
COMPONENTES	UN	CALCULO
MATERIAL		
MULTI INFANTIL	UN	CONFORME PROJETO ARQUITETÔNICO
ESCAVAÇÃO MANUAL DE VALA EM MATERIAL DE 1ª CATEGORIA ATÉ 1,5M EXCLUINDO ESGOTAMENTO / ESCORAMENTO	M3	$(0,40 \times 0,40 \times 0,30) \times 6$
CONCRETO FCK=15MPA, VIRADO EM BETONEIRA, SEM LANÇAMENTO, COM IMPERMEABILIZANTE	M3	$(0,40 \times 0,40 \times 0,30) \times 6$
LANÇAMENTO COM USO DE BALDES, ADENSAMENTO E ACABAMENTO DE CONCRETO EM ESTRUTURAS. AF_12/2015	M3	$(0,40 \times 0,40 \times 0,30) \times 6$



ASSOCIAÇÃO MATO-GROSSENSE DOS MUNICÍPIOS

COORDENAÇÃO TÉCNICA E DE PROJETOS

OBRA: CONSTRUÇÃO DA PRAÇA VILA RICA - ARENÁPOLIS
 LOCAL: RUA JOSÉ CAVALCANTE SOUZA, S/N ARENÁPOLIS - MT, 78420-000

DATA: 20/05/2022
 LEIS SOCIAIS: 114,45%

COMPOSIÇÃO DE PREÇOS - PLAYGROUND

AMM PLAY 002	FORNECIMENTO E INSTALAÇÃO - GANGORRA 3 LUGARES				UN
SINAPI ou Cot. De Mercado	COMPONENTES	UN	Quantidade	Custos Unit. (R\$)	Custos Total (R\$)
MATERIAL					
03	GANGORRA 3 LUGARES	UN	1,00	4663,92	4.663,91
93358	ESCAVAÇÃO MANUAL DE VALA COM PROFUNDIDADE MENOR OU IGUAL A 1,30 M. AF_02/2021	M3	0,128	66,57	8,52
94969	CONCRETO FCK = 15MPA, TRAÇO 1:3,4:3,5 (EM MASSA SECA DE CIMENTO/ AREIA MÉDIA/ BRITA 1) - PREPARO MECÂNICO COM BETONEIRA 600 L. AF_05/2021	M3	0,128	371,95	47,60
COMP. AUX 01	LANÇAMENTO/APLICACAO MANUAL DE CONCRETO EM FUNDACOES	M3	0,128	110,90	14,19
TOTAL					4.734,22

*** COMPOSIÇÃO BASEADA NO MANUAL DE INSTALAÇÃO ABAIXO. O DESENHO DA FUNDAÇÃO É SUGESTIVO E ATENDE ÀS ESPECIFICAÇÕES TÉCNICAS DE INSTALAÇÃO DOS EQUIPAMENTOS DAS MARCAS ZIOBER, GINAST, LIFE EQUIPAMENTOS ESPORTIVOS E/OU SIMILARES

COMP. AUX 01	LANÇAMENTO/APLICACAO MANUAL DE CONCRETO EM FUNDACOES				M3
SINAPI ou Cot. De Mercado	COMPONENTES	UN	Quantidade	Custos Unit. (R\$)	Custos Total (R\$)
EQUIPAMENTO					
90586	VIBRADOR DE IMERSÃO, DIÂMETRO DE PONTEIRA 45MM, MOTOR ELÉTRICO TRIFÁSICO POTÊNCIA DE 2 CV - CHP DIURNO. AF_06/2015	CHP	0,3000	1,22	0,36
MÃO DE OBRA					
88309	PEDREIRO COM ENCARGOS COMPLEMENTARES	H	1,6500	21,10	34,81
88316	SERVENTE COM ENCARGOS COMPLEMENTARES	H	4,5000	16,83	75,73
Total					R\$ 110,90

**COMPOSIÇÃO DA MÃO DE OBRA BASEADA NO BOLETIM SINAPI 74157/004 - JANEIRO/2020

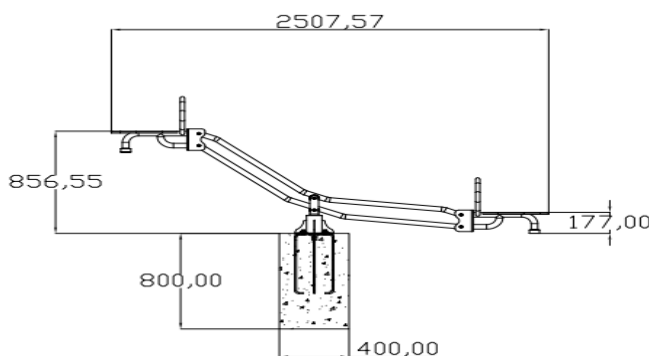

MEMÓRIA DE CÁLCULO - ESCALADA OU TREPA-TREPA		
COMPONENTES	UN	CALCULO
MATERIAL		
GANGORRA 3 LUGARES	UN	CONFORME PROJETO ARQUITETÔNICO
ESCAVAÇÃO MANUAL DE VALA EM MATERIAL DE 1ª CATEGORIA ATÉ 1,5M EXCLUINDO ESGOTAMENTO / ESCORAMENTO	M3	(0,40*0,40*0,80)
CONCRETO FCK=15MPA, VIRADO EM BETONEIRA, SEM LANÇAMENTO, COM IMPERMEABILIZANTE	M3	(0,40*0,40*0,80)
LANÇAMENTO COM USO DE BALDES, ADENSAMENTO E ACABAMENTO DE CONCRETO EM ESTRUTURAS. AF_12/2015	M3	(0,40*0,40*0,80)



ASSOCIAÇÃO MATO-GROSSENSE DOS MUNICÍPIOS

COORDENAÇÃO TÉCNICA E DE PROJETOS

OBRA: CONSTRUÇÃO DA PRAÇA VILA RICA - ARENÁPOLIS
 LOCAL: RUA JOSÉ CAVALCANTE SOUZA, S/N ARENÁPOLIS - MT, 78420-000

DATA: 20/05/2022
 LEIS SOCIAIS: 114,45%

COMPOSIÇÃO DE PREÇOS - PLAYGROUND

AMM PLAY 003	FORNECIMENTO E INSTALAÇÃO - GIRA GIRA OU CARROSSEL				UN
SINAPI ou Cot. De Mercado	COMPONENTES	UN	Quantidade	Custos Unit. (R\$)	Custos Total (R\$)
MATERIAL					
04	GIRA-GIRA OU CARROSSEL	UN	1,00	4056,83	4.056,82
93358	ESCAVAÇÃO MANUAL DE VALA COM PROFUNDIDADE MENOR OU IGUAL A 1,30 M. AF_02/2021	M3	0,128	66,57	8,52
94969	CONCRETO FCK = 15MPA, TRAÇO 1:3,4:3,5 (EM MASSA SECA DE CIMENTO/ AREIA MÉDIA/ BRITA 1) - PREPARO MECÂNICO COM BETONEIRA 600 L. AF_05/2021	M3	0,128	371,95	47,60
COMP. AUX 01	LANÇAMENTO/APLICACAO MANUAL DE CONCRETO EM FUNDACOES	M3	0,128	110,90	14,19
TOTAL					4.127,13

*** COMPOSIÇÃO BASEADA NO MANUAL DE INSTALAÇÃO ABAIXO. O DESENHO DA FUNDAÇÃO É SUGESTIVO E ATENDE ÀS ESPECIFICAÇÕES TÉCNICAS DE INSTALAÇÃO DOS EQUIPAMENTOS DAS MARCAS ZIOBER, GINAST, LIFE EQUIPAMENTOS ESPORTIVOS E/OU SIMILARES

COMP. AUX 01	LANÇAMENTO/APLICACAO MANUAL DE CONCRETO EM FUNDACOES				M3
SINAPI ou Cot. De Mercado	COMPONENTES	UN	Quantidade	Custos Unit. (R\$)	Custos Total (R\$)
EQUIPAMENTO					
90586	VIBRADOR DE IMERSÃO, DIÂMETRO DE PONTEIRA 45MM, MOTOR ELÉTRICO TRIFÁSICO POTÊNCIA DE 2 CV - CHP DIURNO. AF_06/2015	CHP	0,3000	1,22	0,36
MÃO DE OBRA					
88309	PEDREIRO COM ENCARGOS COMPLEMENTARES	H	1,6500	21,10	34,81
88316	SERVENTE COM ENCARGOS COMPLEMENTARES	H	4,5000	16,83	75,73
Total					R\$ 110,90

**COMPOSIÇÃO DA MÃO DE OBRA BASEADA NO BOLETIM SINAPI 74157/004 - JANEIRO/2020

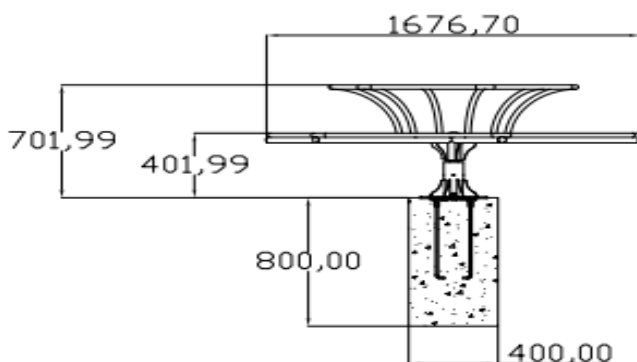

MEMORIA DE CALCULO - GIRA GIRA OU CARROSSEL		
COMPONENTES	UN	CALCULO
MATERIAL		
GIRA-GIRA OU CARROSSEL	UN	CONFORME PROJETO ARQUITETÔNICO
ESCAVACAO MANUAL DE VALA EM MATERIAL DE 1A CATEGORIA ATÉ 1,5M EXCLUINDO ESGOTAMENTO / ESCORAMENTO	M3	0,40*0,40*0,80
CONCRETO FCK=15MPA, VIRADO EM BETONEIRA, SEM LANÇAMENTO, COM IMPERMEABILIZANTE	M3	0,40*0,40*0,80
LANÇAMENTO COM USO DE BALDES, ADENSAMENTO E ACABAMENTO DE CONCRETO EM ESTRUTURAS. AF_12/2015	M3	0,40*0,40*0,80



ASSOCIAÇÃO MATO-GROSSENSE DOS MUNICÍPIOS

COORDENAÇÃO TÉCNICA E DE PROJETOS

OBRA: CONSTRUÇÃO DA PRAÇA VILA RICA - ARENÁPOLIS
 LOCAL: RUA JOSÉ CAVALCANTE SOUZA, S/N ARENÁPOLIS - MT, 78420-000

DATA: 20/05/2022
 LEIS SOCIAIS: 114,45%

COMPOSIÇÃO DE PREÇOS - PLAYGROUND

AMM PLAY 004 FORNECIMENTO E INSTALAÇÃO - BALANÇO					UN
SINAPI ou Cot. De Mercado	COMPONENTES	UN	Quantidade	Custos Unit. (R\$)	Custos Total (R\$)
MATERIAL					
05	BALANÇO DE TRÊS LUGARES	UN	1,00	3855,59	3.855,59
93358	ESCAVAÇÃO MANUAL DE VALA COM PROFUNDIDADE MENOR OU IGUAL A 1,30 M. AF_02/2021	M3	0,384	66,57	25,56
94969	CONCRETO FCK = 15MPA, TRAÇO 1:3,4:3,5 (EM MASSA SECA DE CIMENTO/ AREIA MÉDIA/ BRITA 1) - PREPARO MECÂNICO COM BETONEIRA 600 L. AF_05/2021	M3	0,384	371,95	142,82
COMP. AUX 01	LANCAMENTO/APLICACAO MANUAL DE CONCRETO EM FUNDACOES	M3	0,384	110,90	42,58
TOTAL					4.066,55
*** COMPOSIÇÃO BASEADA NO MANUAL DE INSTALAÇÃO ABAIXO. O DESENHO DA FUNDAÇÃO É SUGESTIVO E ATENDE ÀS ESPECIFICAÇÕES TÉCNICAS DE INSTALAÇÃO DOS EQUIPAMENTOS DAS MARCAS ZIOBER, GINAST, LIFE EQUIPAMENTOS ESPORTIVOS E/OU SIMILARES					
COMP. AUX 01 LANCAMENTO/APLICACAO MANUAL DE CONCRETO EM FUNDACOES					M3
SINAPI ou Cot. De Mercado	COMPONENTES	UN	Quantidade	Custos Unit. (R\$)	Custos Total (R\$)
EQUIPAMENTO					
90586	VIBRADOR DE IMERSÃO, DIÂMETRO DE PONTEIRA 45MM, MOTOR ELÉTRICO TRIFÁSICO POTÊNCIA DE 2 CV - CHP DIURNO. AF_06/2015	CHP	0,3000	1,22	0,36
MÃO DE OBRA					
88309	PEDREIRO COM ENCARGOS COMPLEMENTARES	H	1,6500	21,10	34,81
88316	SERVENTE COM ENCARGOS COMPLEMENTARES	H	4,5000	16,83	75,73
Total R\$					110,90

**COMPOSIÇÃO DA MÃO DE OBRA BASEADA NO BOLETIM SINAPI 74157/004 - JANEIRO/2020

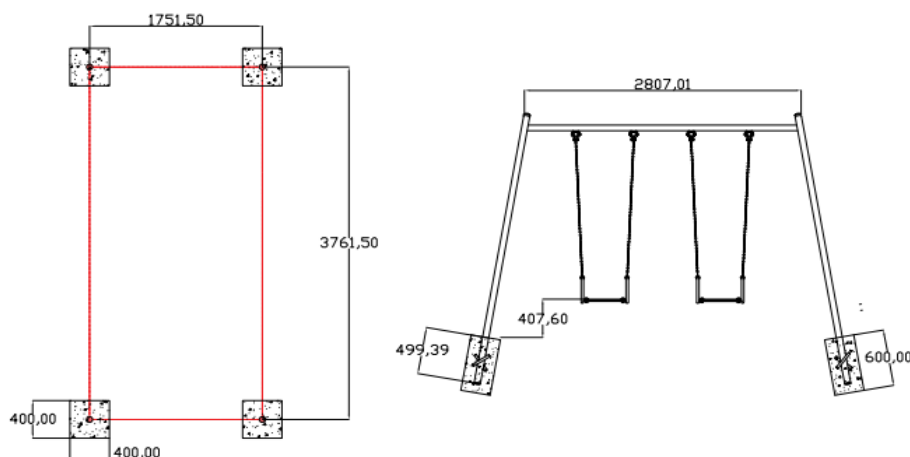

MEMORIA DE CALCULO - BALANÇO		
COMPONENTES	UN	CÁLCULO
MATERIAL		
BALANÇO DE TRÊS LUGARES	UN	CONFORME PROJETO ARQUITETÔNICO
ESCAVAÇÃO MANUAL DE VALA EM MATERIAL DE 1A CATEGORIA ATE 1,5M EXCLUINDO ESGOTAMENTO / ESCORAMENTO	M3	$(0,40 \times 0,40 \times 0,60) \times 4$
CONCRETO FCK=15MPA, VIRADO EM BETONEIRA, SEM LANCAMENTO, COM IMPERMEABILIZANTE	M3	$(0,40 \times 0,40 \times 0,60) \times 4$
LANÇAMENTO COM USO DE BALDES, ADENSAMENTO E ACABAMENTO DE CONCRETO EM ESTRUTURAS. AF_12/2015	M3	$(0,40 \times 0,40 \times 0,60) \times 4$

	ASSOCIAÇÃO MATO-GROSSENSE DOS MUNICÍPIOS	Ref.: Tabela de Serviços SINAPI (FEVEREIRO/2022) e/ou composições PiniTCPO
	SITE: www.amm.org.br - e-mail: centraldeprojetosamm@gmail.com AV. RUBENS DE MENDONÇA Nº 3.920 - CEP: 78.000-070 - CUIABÁ - MT FONE: (65) 2123-1200 - FAX: 2123-1251	BDI 22,23%

COORDENAÇÃO DE PROJETOS

OBRA:	CONSTRUÇÃO DA PRAÇA VILA RICA - ARENÁPOLIS	DATA:	20/05/2022
LOCAL:	RUA JOSÉ CAVALCANTE SOUZA, S/N ARENAPÓLIS - MT, 78420-000	LEIS SOCIAIS:	114,45%

COMPOSIÇÃO DE PREÇOS / CIVIL

COTAÇÃO DE MERCADO - EMPRESAS CONSULTADAS

MATERIAL		Cot. A	Cot. B	Cot. C
01	MULTI INFANTIL	R\$ 7.425,00	R\$ 25.207,00	R\$ 10.000,00
02	GANGORRA 3 LUGARES	R\$ 3.723,30	R\$ 5.969,00	R\$ 2.750,00
03	GIRA-GIRA OU CARROSSEL	R\$ 3.238,65	R\$ 6.051,00	R\$ 2.400,00
04	BALANÇO DE TRÊS LUGARES	R\$ 3.078,00	R\$ 5.786,00	R\$ 2.300,00
05	PRESSÃO DE PERNAS DUPLO	R\$ 2.300,00	R\$ 3.763,00	R\$ 2.100,00
06	SIMULADOR DE CAVALGADA DUPLO	R\$ 3.915,00	R\$ 5.652,00	R\$ 3.200,00
07	ESQUI DUPLO	R\$ 3.989,00	R\$ 7.285,00	R\$ 3.400,00
FRETE DO CONJUNTO		R\$ 6.990,00	R\$ 0,00	R\$ 11.200,00
01	MULTI INFANTIL	R\$ 1.875,78	R\$ 0,00	R\$ 4.715,79
02	GANGORRA 3 LUGARES	R\$ 940,62	R\$ 0,00	R\$ 1.131,79
03	GIRA-GIRA OU CARROSSEL	R\$ 818,18	R\$ 0,00	R\$ 1.131,79
04	BALANÇO DE TRÊS LUGARES	R\$ 777,59	R\$ 0,00	R\$ 1.131,79
05	PRESSÃO DE PERNAS DUPLO	R\$ 581,05	R\$ 0,00	R\$ 1.131,79
06	SIMULADOR DE CAVALGADA DUPLO	R\$ 989,05	R\$ 0,00	R\$ 872,42
07	ESQUI DUPLO	R\$ 1.007,74	R\$ 0,00	R\$ 1.084,63
TOTAL POR EMPRESA COM FRETE		Cot. A	Cot. B	Cot. C
01	MULTI INFANTIL	R\$ 9.300,78	R\$ 25.207,00	R\$ 14.715,79
02	GANGORRA 3 LUGARES	R\$ 4.663,92	R\$ 5.969,00	R\$ 3.881,79
03	GIRA-GIRA OU CARROSSEL	R\$ 4.056,83	R\$ 6.051,00	R\$ 3.531,79
04	BALANÇO DE TRÊS LUGARES	R\$ 3.855,59	R\$ 5.786,00	R\$ 3.431,79
05	PRESSÃO DE PERNAS DUPLO	R\$ 2.881,05	R\$ 3.763,00	R\$ 3.231,79
06	SIMULADOR DE CAVALGADA DUPLO	R\$ 4.904,05	R\$ 5.652,00	R\$ 4.072,42
07	ESQUI DUPLO	R\$ 4.996,74	R\$ 7.285,00	R\$ 4.484,63
TOTAL POR EMPRESA COM FRETE		R\$ 34.658,95	R\$ 59.713,00	R\$ 37.350,00

INFORMAÇÕES REFERENTE AS EMPRESAS CONSULTADAS PARA COTAÇÃO DE COMPOSIÇÃO - PARQUE INFANTIL

DATA	PARQUE INFANTIL (MULTI INFANTIL, GANGORRA, ESCALADA, GIRA-GIRA E BALANÇO)	NOME DA EMPRESA FORNECEDORA	CNPJ	TELEFONE	CONTATO
28/01/2022		LIFE EQUIPAMENTOS ESPORTIVOS (Cot. A)	20.380.959/0001-07	(11) 4021-1999	
25/01/2022		MILA	10.555.495/0001-79	(19) 3363-1051	TATIANA
26/01/2022		SELVA EQUIPAMENTOS	14.084.647/0001-53	(11) 4098-1917	MICHELLE

CÁLCULO DO FRETE DA EMPRESA LIFE

ITEM	VALOR	%
MULTI INFANTIL	R\$ 7.425,00	26,84
GANGORRA 3 LUGARES	R\$ 3.723,30	13,46
GIRA-GIRA OU CARROSSEL	R\$ 3.238,65	11,70
BALANÇO DE TRÊS LUGARES	R\$ 3.078,00	11,12
PRESSÃO DE PERNAS DUPLO	R\$ 2.300,00	8,31
SIMULADOR DE CAVALGADA DUPLO	R\$ 3.915,00	14,15
ESQUI DUPLO	R\$ 3.989,00	14,42
TOTAL	R\$ 27.668,95	100,00
FRETE PROPORCIONAL		
MULTI INFANTIL	R\$ 6.990,00	R\$ 6.990,00
GANGORRA 3 LUGARES	26,84	R\$ 1.875,78
GIRA-GIRA OU CARROSSEL	13,46	R\$ 940,62
BALANÇO DE TRÊS LUGARES	11,70	R\$ 818,18
PRESSÃO DE PERNAS DUPLO	11,12	R\$ 777,59
SIMULADOR DE CAVALGADA DUPLO	8,31	R\$ 581,05
ESQUI DUPLO	14,15	R\$ 989,05
ESQUI DUPLO	R\$ 14,42	1007,74

SENDO ASSIM, TEMOS 100% DO VALOR DO FRETE PROPORCIONAL PARA OS ITENS

CÁLCULO DO FRETE DA EMPRESA SELVA EQUIPAMENTOS

ITEM	VALOR	%
MULTI INFANTIL	R\$ 10.000,00	42,11
GANGORRA 3 LUGARES	R\$ 2.400,00	10,11
GIRA-GIRA OU CARROSSEL	R\$ 2.400,00	10,11
BALANÇO DE TRÊS LUGARES	R\$ 2.400,00	10,11
PRESSÃO DE PERNAS DUPLO	R\$ 2.400,00	10,11
SIMULADOR DE CAVALGADA DUPLO	R\$ 1.850,00	7,79
ESQUI DUPLO	R\$ 2.300,00	9,68
TOTAL	R\$ 23.750,00	100,00
FRETE PROPORCIONAL		
MULTI INFANTIL	R\$ 11.200,00	R\$ 11.200,00
GANGORRA 3 LUGARES	42,11	R\$ 4.715,79
GIRA-GIRA OU CARROSSEL	10,11	R\$ 1.131,79
BALANÇO DE TRÊS LUGARES	10,11	R\$ 1.131,79
PRESSÃO DE PERNAS DUPLO	10,11	R\$ 1.131,79
SIMULADOR DE CAVALGADA DUPLO	7,79	R\$ 872,42
ESQUI DUPLO	9,68	R\$ 1.084,63

SENDO ASSIM, TEMOS 100% DO VALOR DO FRETE PROPORCIONAL PARA OS ITENS

	ASSOCIAÇÃO MATO-GROSSENSE DOS MUNICÍPIOS	Ref.: Tabela de Serviços SINAPI (FEVEREIRO/2022) e/ou composições PiniTCPO
	SITE: www.amm.org.br - e-mail: centraldeprojetosamm@gmail.com AV. RUBENS DE MENDONÇA Nº 3.920 - CEP: 78.000-070 - CUIABÁ - MT FONE: (65) 2123-1200 - FAX: 2123-1251	BDI 22,23%

COORDENAÇÃO DE PROJETOS

OBRA:	CONSTRUÇÃO DA PRAÇA VILA RICA - ARENÁPOLIS	DATA:	20/05/2022
LOCAL:	RUA JOSÉ CAVALCANTE SOUZA, S/N ARENÁPOLIS - MT, 78420-000	LEIS SOCIAIS:	114,45%

COMPOSIÇÃO DE PREÇOS / CIVIL

AMM ACAD 001	FORNECIMENTO E INSTALAÇÃO DE PRESSÃO DE PERNAS DUPLO				UN
SINAPI ou Cot. De Mercado	COMPONENTES	UN	Quantidade	Custos Unit. (R\$)	Custos Total (R\$)
MATERIAL					
COTAÇÃO	PRESSÃO DE PERNAS DUPLO	UNI	1,00	2.881,05	2.881,04
94963	CONCRETO FCK = 15MPA, TRAÇO 1:3,4:3,5 (EM MASSA SECA DE CIMENTO/ AREIA MÉDIA/ BRITA 1) - PREPARO MECÂNICO COM BETONEIRA 400 L. AF_05/2021	M3	0,128	375,96	48,12
MÃO DE OBRA					
88309	PEDREIRO COM ENCARGOS COMPLEMENTARES	H	1,00	21,10	21,10
88316	SERVENTE COM ENCARGOS COMPLEMENTARES	H	1,00	16,83	16,83
TOTAL					R\$ 2.967,09

**COMPOSIÇÃO BASEADA NO CÓDIGO 11388/ORSE - FEVEREIRO/2022

AS EMPRESAS LIFE E SELVA EQUIPAMENTOS APRESENTARAM O VALOR DO FRETE SEPARADO, ENTÃO FOI DIVIDIDO O VALOR TOTAL DO FRETE PELO NÚMERO DE EQUIPAMENTOS APRESENTADO NA PROPOSTA DE CADA FORNECEDOR E SOMADO AO VALOR INDIVIDUAL DE CADA EQUIPAMENTO ----- LIFE 10900/10 = 1090,00, SELVA 16480/10=1648,00

AMM ACAD 002	FORNECIMENTO E INSTALAÇÃO DE SIMULADOR DE CAVALGADA DUPLO				UN
SINAPI ou Cot. De Mercado	COMPONENTES	UN	Quantidade	Custos Unit. (R\$)	Custos Total (R\$)
MATERIAL					
COTAÇÃO	SIMULADOR DE CAVALGADA DUPLO	UNI	1,00	4.904,05	4.904,04
94963	CONCRETO FCK = 15MPA, TRAÇO 1:3,4:3,5 (EM MASSA SECA DE CIMENTO/ AREIA MÉDIA/ BRITA 1) - PREPARO MECÂNICO COM BETONEIRA 400 L. AF_05/2021	M3	0,128	375,96	48,12
MÃO DE OBRA					
88309	PEDREIRO COM ENCARGOS COMPLEMENTARES	H	1,00	21,10	21,10
88316	SERVENTE COM ENCARGOS COMPLEMENTARES	H	1,00	16,83	16,83
TOTAL					R\$ 4.990,09

**COMPOSIÇÃO BASEADA NO CÓDIGO 11388/ORSE - FEVEREIRO/2022

AS EMPRESAS LIFE E SELVA EQUIPAMENTOS APRESENTARAM O VALOR DO FRETE SEPARADO, ENTÃO FOI DIVIDIDO O VALOR TOTAL DO FRETE PELO NÚMERO DE EQUIPAMENTOS APRESENTADO NA PROPOSTA DE CADA FORNECEDOR E SOMADO AO VALOR INDIVIDUAL DE CADA EQUIPAMENTO ----- LIFE 10900/10 = 1090,00, SELVA 16480/10=1648,00

AMM ACAD 003	FORNECIMENTO E INSTALAÇÃO DE ESQUI DUPLO				UN
SINAPI ou Cot. De Mercado	COMPONENTES	UN	Quantidade	Custos Unit. (R\$)	Custos Total (R\$)
MATERIAL					
COTAÇÃO	ESQUI DUPLO	UNI	1,000	4996,74	4.996,74
94963	CONCRETO FCK = 15MPA, TRAÇO 1:3,4:3,5 (EM MASSA SECA DE CIMENTO/ AREIA MÉDIA/ BRITA 1) - PREPARO MECÂNICO COM BETONEIRA 400 L. AF_05/2021	M3	0,128	375,96	48,12
MÃO DE OBRA					
88309	PEDREIRO COM ENCARGOS COMPLEMENTARES	H	1,00	21,10	21,10
88316	SERVENTE COM ENCARGOS COMPLEMENTARES	H	1,00	16,83	16,83
TOTAL					R\$ 5.082,79

**COMPOSIÇÃO BASEADA NO CÓDIGO 09148/ORSE - FEVEREIRO/2022

	ASSOCIAÇÃO MATO-GROSSENSE DOS MUNICÍPIOS	Ref.: Tabela de Serviços SINAPI (FEVEREIRO/2022) e/ou composições PiniTCPO	
	SITE: www.amm.org.br - e-mail: centraldeprojetosamm@gmail.com AV. RUBENS DE MENDONÇA Nº 3.920 - CEP: 78.000-070 - CUIABÁ - MT FONE: (65) 2123-1200 - FAX: 2123-1251	BDI	22,23%

COORDENAÇÃO DE PROJETOS

OBRA:	CONSTRUÇÃO DA PRAÇA VILA RICA - ARENÁPOLIS	DATA:	20/05/2022
LOCAL:	RUA JOSÉ CAVALCANTE SOUZA, S/N ARENÁPOLIS - MT, 78420-000	LEIS SOCIAIS:	114,45%

COMPOSIÇÃO DE PREÇOS / PAISAGISMO

AMM PAI 001	PLANTIO DE PALMEIRA IMPERIAL COM ALTURA DE MUDA MAIOR QUE 2,00 M E MENOR OU IGUAL A 4,00 M. AF_05/2018				UN
SINAPI ou Cot. De Mercado	COMPONENTES	UN	Quantidade	Custos Unit. (R\$)	Custos Total (R\$)
MATERIAIS					
COTAÇÃO	MUDA DE PALMEIRA, IMPERIAL, H= *3,00* M	UN	1,000	780,00	780,00
EQUIPAMENTO					
91634	GUINDAUTO HIDRÁULICO, CAPACIDADE MÁXIMA DE CARGA 6500 KG, MOMENTO MÁXIMO DE CARGA 5,8 TM, ALCANCE MÁXIMO HORIZONTAL 7,60 M, INCLUSIVE CAMINHÃO TOCO PBT 9.700 KG, POTÊNCIA DE 160 CV - CHP DIURNO. AF_08/2015	CHP	0,3983	202,95	80,83
91635	GUINDAUTO HIDRÁULICO, CAPACIDADE MÁXIMA DE CARGA 6500 KG, MOMENTO MÁXIMO DE CARGA 5,8 TM, ALCANCE MÁXIMO HORIZONTAL 7,60 M, INCLUSIVE CAMINHÃO TOCO PBT 9.700 KG, POTÊNCIA DE 160 CV - CHI DIURNO. AF_08/2015	CHI	1,6272	42,02	68,37
MÃO DE OBRA					
88441	JARDINEIRO COM ENCARGOS COMPLEMENTARES	H	1,4483	18,26	26,44
88316	SERVENTE COM ENCARGOS COMPLEMENTARES	H	5,7930	16,83	97,49
				Total R\$	1.053,13

**COMPOSIÇÃO BASEADA NO CADERNOS TÉCNICOS DE COMPOSIÇÕES PARA PAISAGISMO - (SINAPI), LOTE 2 ,VERSÃO:001,VIGÊNCIA :05/2018, ÚLTIMA ATUALIZAÇÃO 05/2018 CÓD 02.URBA.PAIS.015/01 PAGINA 33.

COTAÇÃO	MUDA DE PALMEIRA, IMPERIAL, H= *3,00* M	UN			
DATA	NOME DA EMPRESA FORNECEDORA	VALOR COTADO	CNPJ	TELEFONE	CONTATO
01/02/2022	DEPÓSITO DESPRAIADO	1.500,00	13.682.471/0001-23	(65)3623-4077	ARTHUR
25/03/2022	VIVEIRO HOLANDÊS	500,00	28.634.700/0001-57	(65)3052-9098	
22/03/2022	VERDE QUE TE QUERO VERDE PAISAGISMO	780,00	01.920.495/0001-30	(65)3322-6038	RENATA
VALOR ACATADO MEDIANA		780,00			

AMM PAI 002	PLANTIO DE MOREIA				UN
SINAPI ou Cot. De Mercado	COMPONENTES	UN	Quantidade	Custos Unit. (R\$)	Custos Total (R\$)
MATERIAIS					
38125	FERTILIZANTE ORGANICO COMPOSTO, CLASSE A	KG	2,5000	1,14	2,85
7253	TERRA VEGETAL (GRANEL)	M3	0,0320	143,57	4,59
44539	FERTILIZANTE NPK - 10:10:10	KG	0,0740	3,64	0,26
10826	MUDA DE ARBUSTO FLORIFERO, CLUSIA/GARDENIA/MOREIA BRANCA/ AZALEIA OU EQUIVALENTE DA REGIAO, H= *50 A 70* CM	UN	1,0000	86,20	86,20
MÃO DE OBRA					
88441	JARDINEIRO COM ENCARGOS COMPLEMENTARES	H	0,0900	18,26	1,64
88316	SERVENTE COM ENCARGOS COMPLEMENTARES	H	0,0900	16,83	1,51
				Total R\$	97,05

**COMPOSIÇÃO BASEADA NA TABELA ORSE FEVEREIRO/2022, CÓDIGO 7774/ORSE, OBS: ADUBO ORGANICO SUBSTITUIDO POR FERTILIZANTE ORGANICO, COMO O A UNIDADE DE MEDIDA É DIFERENTE DA COMPOSIÇÃO ORIGINAL, SEGUE MEMORIA DE CALCULO ABAIXO

1 KG ----- 0,002 M3
 X ----- 0,005 M3
 x: 2,5 KG

observa-se no caderno de especificação técnica de insumo (arquivo 1- insumo de a á g 02/2022) a indicação da ct/50 embrapa agrobiologia de dez/2001 que pontua no item 5-dosagem a seguinte informações: "um quilo de composto equivalem a mais ou menos 2 litros deste mesmo composto", como 2 litros equivalem a 0,002m3, 1kg de composto equivale a 0,002m3.

	ASSOCIAÇÃO MATO-GROSSENSE DOS MUNICÍPIOS				Ref.: Tabela de Serviços SINAPI (FEVEREIRO/2022) e/ou composições PiniTCPO	
	SITE: www.amm.org.br - e-mail: centraldeprojetosamm@gmail.com AV. RUBENS DE MENDONÇA Nº 3.920 - CEP: 78.000-070 - CUIABÁ - MT FONE: (65) 2123-1200 - FAX: 2123-1251				BDI 22,23%	
COORDENAÇÃO DE PROJETOS						
OBRA: CONSTRUÇÃO DA PRAÇA VILA RICA - ARENÁPOLIS				DATA: 20/05/2022		
LOCAL: RUA JOSÉ CAVALCANTE SOUZA, S/N ARENÁPOLIS - MT, 78420-000				LEIS SOCIAIS: 114,45%		
COMPOSIÇÃO DE PREÇOS / SPDA						
AMM SPDA 001 CONECTOR PARAFUSO FENDIDO SPLIT-BOLT™ PARA CABO DE 35MM2 - FORNECIMENTO E INSTALACAO UN						
SINAPI ou Cot. De Mercado	COMPONENTES	UN	Quantidade	Custos Unit. (R\$)	Custos Total (R\$)	
MATERIAL						
11854	CONECTOR METALICO TIPO PARAFUSO FENDIDO (SPLIT BOLT), PARA CABOS ATE 35 MM2	UN	1,000	7,73	7,73	
MÃO DE OBRA						
88247	AUXILIAR DE ELETRICISTA COM ENCARGOS COMPLEMENTARES	H	0,20	16,84	3,36	
88264	ELETRICISTA COM ENCARGOS COMPLEMENTARES	H	0,20	21,87	4,37	
				TOTAL	R\$	15,46

**COMPOSIÇÃO DA MÃO DE OBRA BASEADA NO BOLETIM AGESUL CÓD "1201007054" (01/2022).



ASSOCIAÇÃO MATO-GROSSENSE DOS MUNICÍPIOS
COORDENAÇÃO DE INFRAESTRUTURA E CAPACITAÇÃO

SITE: amm.org.br - E-mail: centraldeprojetos@amm.org.br
 AV. RUBENS DE MENDONÇA Nº 3.920 - CEP: 78.000-070 - CUIABÁ - MT
 FONE: (65) 2123-1200 - FAX: 2123-1251

OBRA: **CONSTRUÇÃO DA PRAÇA VILA RICA - ARENÁPOLIS**
 LOCAL: **RUA JOSÉ CAVALCANTE SOUZA, S/N ARENÁPOLIS - MT, 78420-000**
 PROPRIETÁRIO: **PREFEITURA MUNICIPAL DE ARENÁPOLIS**
 DATA: **20/05/2022**

CRONOGRAMA FÍSICO-FINANCEIRO

ITEM	DISCRIMINAÇÃO DOS SERVIÇOS	PESO (%)	VALOR (R\$)	30 dias	%	60 dias	%
3.0	TERRAPLANAGEM	100,00%	25.595,480	12.797,74	50%	12.797,74	50%
VALOR TOTAL		100,00%	25.595,480	12.797,74	50,00%	12.797,74	50,00%
VALOR ACUMULADO		100,00%		12.797,74	50,00%	25.595,48	100,00%



ASSOCIAÇÃO MATOGROSSENSE DOS MUNICÍPIOS
 COORDENAÇÃO DE INFRAESTRUTURA E CAPACITAÇÃO
 SITE: amm.org.br - E-mail: engenharia@amm.org.br
 AV. RUBENS DE MENDONÇA Nº 3.920 - CEP: 78.000-070 - CUIABÁ - MT
 FONE: (65) 2123-1200 - FAX: 2123-1251

OBRA: **CONSTRUÇÃO DA PRAÇA VILA RICA - ARENÁPOLIS**
 LOCAL: **RUA JOSÉ CAVALCANTE SOUZA, S/N ARENAPÓLIS - MT, 78420-000**
 PROPRIETÁRIO: **PREFEITURA MUNICIPAL DE ARENÁPOLIS**
 DATA: **20/05/2022**

PLANILHA QUANTITATIVA DE TRANSPORTE
Transporte de Material de Bota-Fora (m³.km)

Distancia Pavimentada - DMT	0,000	Km	Distancia Não Pavimentada - DMT	3,610	Km
Escavação para aterro	63,109	m ³	Escavação para aterro	63,109	m ³
Fator de Empolamento para Transporte	1,25		Fator de Empolamento para Transporte	1,25	
Transporte Trecho Pavimentado = Escavação para Corte/Aterro x Distância:		0,000	m ³ .km		
Transporte Trecho não Pavimentado = Escavação para Corte/Aterro x Distância:		284,779	m ³ .km		



ASSOCIAÇÃO MATOGROSSENSE DOS MUNICÍPIOS
COORDENAÇÃO DE INFRAESTRUTURA E CAPACITAÇÃO

SITE: amm.org.br - centraldeprojetosamm@gmail.com

AV. RUBENS DE MENDONÇA Nº 3.920 - CEP: 78.000-070 - CUIABÁ - MT

FONE: (65) 2123-1200 - FAX: 2123-1251

OBRA: **CONSTRUÇÃO DA PRAÇA VILA RICA - ARENÁPOLIS**
 LOCAL: **RUA JOSÉ CAVALCANTE SOUZA, S/N ARENÁPOLIS - MT, 78420-000**
 PROPRIETÁRIO: **PREFEITURA MUNICIPAL DE ARENÁPOLIS**
 DATA: **20/05/2022**

PLANILHA PARA CÁLCULO DE TERRAPLENAGEM

NOME LOGRADOURO	Tipo de Serviço	DMT	Categoria do Material	REGULARIZAÇÃO (ÁREA DO TERRENO)	CORTE	ATERRO	VOLUME LÍQUIDO
		(Km)			Volume*	Volume*	
MORRO 40 BAIANOS	BOTA-FORA	3,61	1º Categoria	5.652,37	1.175,983	1.112,874	63,109
				5.652,37	1.175,983	1.112,874	63,109

**ASSOCIAÇÃO MATO-GROSSENSE DOS MUNICÍPIOS
COORDENAÇÃO DE INFRAESTRUTURA E CAPACITAÇÃO**

 SITE: amm.org.br - E-mail: centraldeprojetos@amm.org.br
 AV. RUBENS DE MENDONÇA Nº 3.920 - CEP: 78.000-070 - CUIABÁ - MT
 FONE: (65) 2123-1200 - FAX: 2123-1251

 OBRA: **CONSTRUÇÃO DA PRAÇA VILA RICA - ARENÁPOLIS**
 LOCAL: **RUA JOSÉ CAVALCANTE SOUZA, S/N ARENÁPOLIS - MT, 78420-000**
 PROP.: **PREFEITURA MUNICIPAL DE ARENÁPOLIS**
 DATA: **20/05/2022**
PLANILHA AUXILIAR DE CÁLCULO - TERRAPLENAGEM
PRAÇA VILA RICA

Estaqueamento	DIST. ESTACA	SEMI. DIST ESTACA	Área		Volume de Terraplenagem						
			Corte	Aterro	Simples		Acumulado		Líquido		
					Corte	Aterro	Corte	Aterro			
m	m	m ²	m ²	m ³	m ³	m ³	m ³	m ³			
0,00	+	0,00	0,00	0,00	53,810	0,000	0,000	0,000	0,000	0,000	0,000
0,00	+	5,00	5,00	2,50	47,940	0,000	254,375	0,000	254,375	0,000	254,375
0,00	+	10,00	5,00	2,50	23,960	0,030	179,750	0,075	434,125	0,075	179,675
0,00	+	15,00	5,00	2,50	11,610	2,460	88,925	6,225	523,050	6,300	82,700
1,00	+	0,00	5,00	2,50	10,370	3,240	54,950	14,250	578,000	20,550	40,700
1,00	+	5,00	5,00	2,50	10,510	3,080	52,200	15,800	630,200	36,350	36,400
1,00	+	10,00	5,00	2,50	11,120	2,710	54,075	14,475	684,275	50,825	39,600
1,00	+	15,00	5,00	2,50	11,410	2,380	56,325	12,725	740,600	63,550	43,600
2,00	+	0,00	5,00	2,50	11,700	2,060	57,775	11,100	798,375	74,650	46,675
2,00	+	5,00	5,00	2,50	11,760	2,180	58,650	10,600	857,025	85,250	48,050
2,00	+	10,00	5,00	2,50	11,660	2,990	58,550	12,925	915,575	98,175	45,625
2,00	+	15,00	5,00	2,50	11,500	4,110	57,900	17,750	973,475	115,925	40,150
3,00	+	0,00	5,00	2,50	10,320	5,210	54,550	23,300	1.028,025	139,225	31,250
3,00	+	5,00	5,00	2,50	9,530	6,030	49,625	28,100	1.077,650	167,325	21,525
3,00	+	10,00	5,00	2,50	8,600	6,520	45,325	31,375	1.122,975	198,700	13,950
3,00	+	15,00	5,00	2,50	5,850	8,540	36,125	37,650	1.159,100	236,350	-1,525
4,00	+	0,00	5,00	2,50	0,280	36,440	15,325	112,450	1.174,425	348,800	-97,125
4,00	+	11,13	11,13	5,57	0,000	100,860	1,558	764,074	1.175,983	1.112,874	-762,516
TOTAL >>			91,13				1.175,983	1.112,874	1.175,983	1.112,874	63,109

Características Construtivas
FÓRMULA UTILIZADA PARA CÁLCULO DE TERRAPLENAGEM

$$(\text{ÁREA DA ESTACA ANTERIOR} + \text{ÁREA DA ESTACA CALCULADA}) \times \text{SEMI DISTÂNCIA DA ESTACA CALCULADA}$$
DEMONSTRATIVO DE CÁLCULO PARA VOLUME DE TERRAPLENAGEM (ESTACA 01)

Corte Simples $(47,94+53,81) \times 10 = 254,38 \text{ m}^3$

Aterro Simples $(0,00+0,00) \times 10 = 0,00 \text{ m}^3$



**ASSOCIAÇÃO MATO-GROSSENSE DOS MUNICÍPIOS
COORDENAÇÃO DE PROJETOS**

SITE: amm.org.br - E-mail: pavimentacaoamm@gmail.com
AV. RUBENS DE MENDONÇA Nº 3.920 - CEP: 78.000-070 - CUIABÁ - MT
FONE: (65) 2123-1200 - FAX: 2123-1251

OBRÁ: CONSTRUÇÃO DA PRAÇA VILA RICA - ARENÁPOLIS
LOCAL: RUA JOSÉ CAVALCANTE SOUZA, S/N ARENÁPOLIS - MT, 78420-000
DATA: 20/05/2022

**MEMORIAL DE CÁLCULO DE MOVIMENTO DE TERRA / FUNDAÇÃO
RUA JOSÉ CAVALCANTE SOUZA, S/N ARENÁPOLIS - MT, 78420-000**

SAPATA	QUANTIDADE	DIMENSÕES REAIS		DIMENSÕES PARA ESCAVAÇÃO*		h (m)**	df (m)***	Volume de escavação (m3)	Volume de concreto (m3)	Preparo de fundo / Lastro (m2)	MADEIRA TOCO DE PILAR (m3)****
		x0 (m)	y0 (m)	x1 (m)	y1 (m)						
4XS	4	0,40	0,40	0,40	0,40	1,00	1,00	0,64	0,64	0,64	0,04
TOTAL								0,64	0,60	0,64	0,04
*PARA ESCAVAÇÃO FOI CONSIDERADO UM ACRÉSCIMO DE 20CM PARA CADA LADO DA PEÇA PARA POSSIBILITAR A MONTAGEM DA FÔRMA; **ALTURA DA SAPATA E/OU BLOCO; ***COTA DE ASSENTAMENTO; ****VALOR OBTIDO DO PROJETO ESTRUTURAL.							EQUAÇÕES	$Vol_{esc} = QUANT * x1 * y1 * df$	$Vol_{con} = QUANT * x0 * y0 * h$	$Lastro = QUANT * x0 * y0$	



ASSOCIAÇÃO MATOGROSSENSE DOS MUNICÍPIOS

COORDENAÇÃO DE PROJETOS

SITE: amm.org.br - E-mail: pavimentacaoamm@gmail.com

AV. RUBENS DE MENDONÇA Nº 3.920 - CEP: 78.049-938 - CUIABÁ - MT

FONE: (65) 2123-1200 - FAX: 2123-1251

OBRA: CONSTRUÇÃO DA PRAÇA VILA RICA - ARENÁPOLIS
RUA JOSÉ CAVALCANTE SOUZA, S/N
LOCAL: ARENAPÓLIS - MT, 78420-000
DATA: 20/05/2022

MEMORIAL DE CÁLCULO

1.0 ADMINISTRAÇÃO OBRA

1.1	ADMINISTRAÇÃO LOCAL	MESTRE DE OBRAS COM ENCARGOS COMPLEMENTARES: 4HR*5DIAS*4SEMANAS*6MESES ENGENHEIRO CIVIL DE OBRA JUNIOR COM ENCARGOS COMPLEMENTARES: 2HR*2DIAS*4SEMANAS*6MESES	1,00	UN
-----	---------------------	--	------	----

2.0 SERVIÇOS INICIAIS

2.1	PLACA DE OBRA EM CHAPA DE AÇO GALVANIZADO	5,00*2,5	12,50	M2
2.2	EXECUÇÃO DE SANITÁRIO E VESTIÁRIO EM CANTEIRO DE OBRA EM CHAPA DE MADEIRA COMPENSADA, NÃO INCLUSO MOBILIÁRIO. AF_02/2016	2*3	6,00	M2
2.3	EXECUÇÃO DE RESERVATÓRIO ELEVADO DE ÁGUA (1000 LITROS) EM CANTEIRO DE OBRA, APOIADO EM ESTRUTURA DE MADEIRA. AF_02/2016	LIGAÇÃO PROVISÓRIA DE ENERGIA	1,00	UN
2.4	KIT CAVALETE PARA MEDIÇÃO DE ÁGUA - ENTRADA PRINCIPAL, EM PVC SOLDÁVEL DN 25 (¾") FORNECIMENTO E INSTALAÇÃO (EXCLUSIVE HIDRÔMETRO). AF_11/2016	LIGAÇÃO PROVISÓRIA DE ENERGIA	1,00	UN
2.5	HIDRÔMETRO DN 25 (¾), 5,0 M³/H FORNECIMENTO E INSTALAÇÃO. AF_11/2016	LIGAÇÃO PROVISÓRIA DE AGUA	1,00	UN
2.6	EXECUÇÃO DE DEPÓSITO EM CANTEIRO DE OBRA EM CHAPA DE MADEIRA COMPENSADA, NÃO INCLUSO MOBILIÁRIO. AF_04/2016	LIGAÇÃO PROVISÓRIA DE ENERGIA	6,00	M2
2.7	LOCAÇÃO DE PRAÇAS COM PIQUETES DE MADEIRA	CONFORME PROJETO ARQUITETONICO	2.718,49	M2



ASSOCIAÇÃO MATOGROSSENSE DOS MUNICÍPIOS

COORDENAÇÃO DE PROJETOS

SITE: amm.org.br - E-mail: pavimentacaoamm@gmail.com

AV. RUBENS DE MENDONÇA Nº 3.920 - CEP: 78.049-938 - CUIABÁ - MT

FONE: (65) 2123-1200 - FAX: 2123-1251

OBRA: CONSTRUÇÃO DA PRAÇA VILA RICA - ARENÁPOLIS
RUA JOSÉ CAVALCANTE SOUZA, S/N
LOCAL: ARENAPÓLIS - MT, 78420-000
DATA: 20/05/2022

MEMORIAL DE CÁLCULO

3.0 TERRAPLANAGEM

TERRAPLANAGEM

3.1	ESCAVAÇÃO HORIZONTAL, INCLUINDO CARGA E DESCARGA EM SOLO DE 1A CATEGORIA COM TRATOR DE ESTEIRAS (170HP/LÂMINA: 5,20M3). AF_07/2020	PLANILHA PARA CÁLCULO DE TERRAPLENAGEM	1.112,87	M3
3.2	ESPALHAMENTO DE MATERIAL COM TRATOR DE ESTEIRAS. AF_11/2019	PLANILHA PARA CÁLCULO DE TERRAPLENAGEM	1.112,87	M3
3.3	REGULARIZAÇÃO DE SUPERFÍCIES COM MOTONIVELADORA. AF_11/2019	PLANILHA PARA CÁLCULO DE TERRAPLENAGEM	5.652,37	M2
3.4	EXECUÇÃO E COMPACTAÇÃO DE ATERRO COM SOLO PREDOMINANTEMENTE ARENOSO - EXCLUSIVE SOLO, ESCAVAÇÃO, CARGA E TRANSPORTE. AF_11/2019	PLANILHA PARA CÁLCULO DE TERRAPLENAGEM	1.112,87	M3
BOTA-FORA				
3.5	ESCAVAÇÃO HORIZONTAL, INCLUINDO CARGA E DESCARGA EM SOLO DE 1A CATEGORIA COM TRATOR DE ESTEIRAS (170HP/LÂMINA: 5,20M3). AF_07/2020	PLANILHA PARA CÁLCULO DE TERRAPLENAGEM	63,11	M3
3.6	TRANSPORTE COM CAMINHÃO BASCULANTE DE 10 M ³ , EM VIA URBANA EM REVESTIMENTO PRIMÁRIO (UNIDADE: M3XKM). AF_07/2020	PLANILHA PARA CÁLCULO DE TERRAPLENAGEM	284,78	M3XKM



ASSOCIAÇÃO MATOGROSSENSE DOS MUNICÍPIOS

COORDENAÇÃO DE PROJETOS

SITE: amm.org.br - E-mail: pavimentacaoamm@gmail.com

AV. RUBENS DE MENDONÇA Nº 3.920 - CEP: 78.049-938 - CUIABÁ - MT

FONE: (65) 2123-1200 - FAX: 2123-1251

OBRA: CONSTRUÇÃO DA PRAÇA VILA RICA - ARENÁPOLIS
RUA JOSÉ CAVALCANTE SOUZA, S/N
LOCAL: ARENAPÓLIS - MT, 78420-000
DATA: 20/05/2022

MEMORIAL DE CÁLCULO

4.0	DRENAGEM - CAMPO CONFORME PROJETO DE DRENAGEM			
5.0	INSTALAÇÕES ELÉTRICAS - PRAÇA CONFORME PROJETO ELÉTRICO			
6.0	PLAYGROUND PISO			
6.1	COMPACTAÇÃO MECÂNICA DE SOLO PARA EXECUÇÃO DE RADIER, PISO DE CONCRETO OU LAJE SOBRE SOLO, COM COMPACTADOR DE SOLOS A PERCUSSÃO. AF_09/2021	CONFORME PROJETO ARQUITETÔNICO	202,81	M2
6.2	EXECUÇÃO DE PASSEIO (CALÇADA) OU PISO DE CONCRETO COM CONCRETO MOLDADO IN LOCO, USINADO, ACABAMENTO CONVENCIONAL, ESPESSURA 8 CM, ARMADO. AF_07/2016	CONFORME PROJETO ARQUITETÔNICO	202,81	M2
6.3	PINTURA DE PISO COM TINTA ACRÍLICA, APLICAÇÃO MANUAL, 2 DEMÃOS, INCLUSO FUNDO PREPARADOR. AF_05/2021	CONFORME PROJETO ARQUITETÔNICO	202,81	M2
	PLAYGROUND			
6.4	FORNECIMENTO E INSTALAÇÃO - MULTI INFANTIL	CONFORME PROJETO ARQUITETÔNICO	1,00	UN
6.5	FORNECIMENTO E INSTALAÇÃO - GANGORRA 3 LUGARES	CONFORME PROJETO ARQUITETÔNICO	1,00	UN
6.6	FORNECIMENTO E INSTALAÇÃO - GIRA GIRA OU CARROSSEL	CONFORME PROJETO ARQUITETÔNICO	2,00	UN
6.7	FORNECIMENTO E INSTALAÇÃO - BALANÇO	CONFORME PROJETO ARQUITETÔNICO	2,00	UN



ASSOCIAÇÃO MATOGROSSENSE DOS MUNICÍPIOS

COORDENAÇÃO DE PROJETOS

SITE: amm.org.br - E-mail: pavimentacaoamm@gmail.com

AV. RUBENS DE MENDONÇA Nº 3.920 - CEP: 78.049-938 - CUIABÁ - MT

FONE: (65) 2123-1200 - FAX: 2123-1251

OBRA: CONSTRUÇÃO DA PRAÇA VILA RICA - ARENÁPOLIS
RUA JOSÉ CAVALCANTE SOUZA, S/N
LOCAL: ARENAPÓLIS - MT, 78420-000
DATA: 20/05/2022

MEMORIAL DE CÁLCULO

7.0 ACADEMIA DE SAÚDE

PISO

7.1	COMPACTAÇÃO MECÂNICA DE SOLO PARA EXECUÇÃO DE RADIER, PISO DE CONCRETO OU LAJE SOBRE SOLO, COM COMPACTADOR DE SOLOS A PERCUSSÃO. AF_09/2021	CONFORME PROJETO ARQUITETÔNICO	136,71	M2
7.2	EXECUÇÃO DE PASSEIO (CALÇADA) OU PISO DE CONCRETO COM CONCRETO MOLDADO IN LOCO, USINADO, ACABAMENTO CONVENCIONAL, ESPESSURA 8 CM, ARMADO. AF_07/2016	CONFORME PROJETO ARQUITETÔNICO	136,71	M2

ACADEMIA

7.3	INSTALAÇÃO DE ALONGADOR COM TRÊS ALTURAS, EM TUBO DE AÇO CARBONO - EQUIPAMENTO DE GINÁSTICA PARA ACADEMIA AO AR LIVRE / ACADEMIA DA TERCEIRA IDADE - ATI, INSTALADO SOBRE PISO DE CONCRETO EXISTENTE. AF_10/2021	CONFORME PROJETO ARQUITETÔNICO	2,00	UN
7.4	INSTALAÇÃO DE ROTAÇÃO VERTICAL DUPLO, EM TUBO DE AÇO CARBONO - EQUIPAMENTO DE GINÁSTICA PARA ACADEMIA AO AR LIVRE / ACADEMIA DA TERCEIRA IDADE - ATI, INSTALADO SOBRE PISO DE CONCRETO EXISTENTE. AF_10/2021	CONFORME PROJETO ARQUITETÔNICO	2,00	UN



ASSOCIAÇÃO MATOGROSSENSE DOS MUNICÍPIOS

COORDENAÇÃO DE PROJETOS

SITE: amm.org.br - E-mail: pavimentacaoamm@gmail.com

AV. RUBENS DE MENDONÇA Nº 3.920 - CEP: 78.049-938 - CUIABÁ - MT

FONE: (65) 2123-1200 - FAX: 2123-1251

OBRA: CONSTRUÇÃO DA PRAÇA VILA RICA - ARENÁPOLIS
RUA JOSÉ CAVALCANTE SOUZA, S/N
LOCAL: ARENAPÓLIS - MT, 78420-000
DATA: 20/05/2022

MEMORIAL DE CÁLCULO

7.5	FORNECIMENTO E INSTALAÇÃO DE SIMULADOR DE CAVALGADA DUPLO	CONFORME PROJETO ARQUITETÔNICO	2,00	UN
7.6	FORNECIMENTO E INSTALAÇÃO DE PRESSÃO DE PERNAS DUPLO	CONFORME PROJETO ARQUITETÔNICO	2,00	UN
7.7	INSTALAÇÃO DE SIMULADOR DE REMO INDIVIDUAL, EM TUBO DE AÇO CARBONO - EQUIPAMENTO DE GINÁSTICA PARA ACADEMIA AO AR LIVRE / ACADEMIA DA TERCEIRA IDADE - ATI, INSTALADO SOBRE PISO DE CONCRETO EXISTENTE. AF. 10/2021	CONFORME PROJETO ARQUITETÔNICO	2,00	UN
7.8	FORNECIMENTO E INSTALAÇÃO DE ESQUI DUPLO	CONFORME PROJETO ARQUITETÔNICO	2,00	UN



ASSOCIAÇÃO MATOGROSSENSE DOS MUNICÍPIOS

COORDENAÇÃO DE PROJETOS

SITE: amm.org.br - E-mail: pavimentacaoamm@gmail.com

AV. RUBENS DE MENDONÇA Nº 3.920 - CEP: 78.049-938 - CUIABÁ - MT

FONE: (65) 2123-1200 - FAX: 2123-1251

OBRA: CONSTRUÇÃO DA PRAÇA VILA RICA - ARENÁPOLIS
RUA JOSÉ CAVALCANTE SOUZA, S/N
LOCAL: ARENAPÓLIS - MT, 78420-000
DATA: 20/05/2022

MEMORIAL DE CÁLCULO

8.0 QUADRA DE CONCRETO				
8.1	COMPACTAÇÃO MECÂNICA DE SOLO PARA EXECUÇÃO DE RADIER, PISO DE CONCRETO OU LAJE SOBRE SOLO, COM COMPACTADOR DE SOLOS A PERCUSSÃO. AF_09/2021	CONFORME PROJETO ARQUITETÔNICO	203,02	M2
8.2	EXECUÇÃO DE PASSEIO (CALÇADA) OU PISO DE CONCRETO COM CONCRETO MOLDADO IN LOCO, USINADO, ACABAMENTO CONVENCIONAL, NÃO ARMADO. AF_07/2016	203,02*0,07	14,21	M3
8.3	ALAMBRADO PARA QUADRA POLIESPORTIVA, ESTRUTURADO POR TUBOS DE AÇO GALVANIZADO, (MONTANTES COM DIÂMETRO 2", TRAVESSAS E ESCORAS COM DIÂMETRO 1 ¼"), COM TELA DE ARAME GALVANIZADO, FIO 14 BWG E MALHA QUADRADA 5X5CM (EXCETO MURETA). AF_03/2021	(10,1*2+20,1*2)*3-5,74(2*P5)	175,46	M2
8.4	PORTÃO EM TUBO DE AÇO GALVANIZADO COM QUADRO DE DN 1 1/4", E BARRAS VERTICAIS DE DN 1" A CADA 10CM	1,4*2,05*2	5,74	M2



ASSOCIAÇÃO MATOGROSSENSE DOS MUNICÍPIOS

COORDENAÇÃO DE PROJETOS

SITE: amm.org.br - E-mail: pavimentacaoamm@gmail.com

AV. RUBENS DE MENDONÇA Nº 3.920 - CEP: 78.049-938 - CUIABÁ - MT

FONE: (65) 2123-1200 - FAX: 2123-1251

OBRA: CONSTRUÇÃO DA PRAÇA VILA RICA - ARENÁPOLIS
RUA JOSÉ CAVALCANTE SOUZA, S/N
LOCAL: ARENAPÓLIS - MT, 78420-000
DATA: 20/05/2022

MEMORIAL DE CÁLCULO

9.0 URBANIZAÇÃO E SERVIÇOS EXTERNOS				
MOVIMENTO DE TERRA DOS PERGOLADOS				
SAPATA				
9.1	ESCAVAÇÃO MANUAL PARA BLOCO DE COROAMENTO OU SAPATA (SEM ESCAVAÇÃO PARA COLOCAÇÃO DE FÔRMAS). AF_06/2017	0,64*3[PERGOLADOS]	1,92	M3
9.2	PREPARO DE FUNDO DE VALA COM LARGURA MENOR QUE 1,5 M (ACERTO DO SOLO NATURAL). AF_08/2020	0,64*3[PERGOLADOS]	1,92	M2
FUNDAÇÃO DOS PERGOLADOS				
SAPATA				
9.3	CONCRETO FCK = 25MPA, TRAÇO 1:2,3:2,7 (EM MASSA SECA DE CIMENTO/ AREIA MÉDIA/ BRITA 1) - PREPARO MECÂNICO COM BETONEIRA 400 L. AF_05/2021	0,60*3[PERGOLADOS]	1,80	M3
9.4	LANÇAMENTO COM USO DE BALDES, ADENSAMENTO E ACABAMENTO DE CONCRETO EM ESTRUTURAS. AF_02/2022	0,60*3[PERGOLADOS]	1,80	M3



ASSOCIAÇÃO MATOGROSSENSE DOS MUNICÍPIOS

COORDENAÇÃO DE PROJETOS

SITE: amm.org.br - E-mail: pavimentacaoamm@gmail.com

AV. RUBENS DE MENDONÇA Nº 3.920 - CEP: 78.049-938 - CUIABÁ - MT

FONE: (65) 2123-1200 - FAX: 2123-1251

OBRA: CONSTRUÇÃO DA PRAÇA VILA RICA - ARENÁPOLIS
RUA JOSÉ CAVALCANTE SOUZA, S/N
LOCAL: ARENAPÓLIS - MT, 78420-000
DATA: 20/05/2022

MEMORIAL DE CÁLCULO

PERGOLADOS				
9.5	ASSENTAMENTO DE PEÇAS , D=19 A 22CM PARA CONFEÇÃO DE PERGOLADO	(0,4+14,8)*3 (CONFORME QUANTITATIVO DO PROJETO ESTRUTURAL DO PERGOLADO)	45,60	M
9.6	ASSENTAMENTO DE PEÇAS , D=19 A 22CM PARA CONFEÇÃO DE PERGOLADO	68,2*3 (CONFORME QUANTITATIVO DO PROJETO ESTRUTURAL DO PERGOLADO)	204,60	M
9.7	PINTURA VERNIZ (INCOLOR) ALQUÍDICO EM MADEIRA, USO INTERNO E EXTERNO, 2 DEMÃOS. AF_01/2021	52,76*3[PERGOLADOS] (CONFORME QUANTITATIVO DO PROJETO DE METÁLICA)	158,28	M2
PAISAGISMO				
9.8	PLANTIO DE GRAMA EM PLACAS. AF_05/2018	CONFORME PROJETO ARQUITETÔNICO 04/05	1.900,53	M2
9.9	COMPACTAÇÃO MECÂNICA DE SOLO PARA EXECUÇÃO DE RADIER, PISO DE CONCRETO OU LAJE SOBRE SOLO, COM COMPACTADOR DE SOLOS A PERCUSSÃO. AF_09/2021	(23,58+52,9+34,33+37,41+25,17+20,7+215,02+321,96+307,92+248,42+778,28+102,59+457,84+501,97) - CONFORME PROJETO ARQ 01/05	3.128,09	M2
9.10	EXECUÇÃO DE PASSEIO (CALÇADA) OU PISO DE CONCRETO COM CONCRETO MOLDADO IN LOCO, USINADO, ACABAMENTO CONVENCIONAL, NÃO ARMADO. AF_07/2016	(23,58+52,9+34,33+37,41+25,17+20,7+215,02+321,96+307,92+248,42+778,28+102,59+457,84)*0,07 - CONFORME PROJETO ARQ 01/05	183,82	M3
9.11	PAVIMENTO COM TRATAMENTO SUPERFICIAL DUPLO, COM EMULSÃO ASFÁLTICA RR-2C, COM BANHO DILUÍDO. AF_01/2020	CONFORME PROJETO ARQ 01/05	501,97	M2
9.12	PLANTIO DE MOREIA	CONFORME PROJETO ARQUITETÔNICO 04/05	35,00	UN



ASSOCIAÇÃO MATOGROSSENSE DOS MUNICÍPIOS

COORDENAÇÃO DE PROJETOS

SITE: amm.org.br - E-mail: pavimentacaoamm@gmail.com

AV. RUBENS DE MENDONÇA Nº 3.920 - CEP: 78.049-938 - CUIABÁ - MT

FONE: (65) 2123-1200 - FAX: 2123-1251

OBRA: CONSTRUÇÃO DA PRAÇA VILA RICA - ARENÁPOLIS
RUA JOSÉ CAVALCANTE SOUZA, S/N
LOCAL: ARENAPÓLIS - MT, 78420-000
DATA: 20/05/2022

MEMORIAL DE CÁLCULO

9.13	PLANTIO DE ÁRVORE ORNAMENTAL COM ALTURA DE MUDA MAIOR QUE 2,00 M E MENOR OU IGUAL A 4,00 M. AF_05/2018	CONFORME PROJETO ARQUITETÔNICO 04/05	34,00	UN
9.14	PLANTIO DE PALMEIRA IMPERIAL COM ALTURA DE MUDA MAIOR QUE 2,00 M E MENOR OU IGUAL A 4,00 M. AF_05/2018	CONFORME PROJETO ARQUITETÔNICO 04/05	5,00	UN

10.0 ACESSIBILIDADE

10.1	PISO TÁTIL DIRECIONAL E/OU ALERTA, DE CONCRETO, COLORIDO, P/DEFICIENTES VISUAIS, DIMENSÕES 25X25CM, APLICADO COM ARGAMASSA AC-II, REJUNTADO	(221,25+22,75)*0,25	61,00	M2
10.2	TRANSPORTE COM CAMINHÃO CARROCERIA 9T, EM VIA URBANA PAVIMENTADA, DMT ATÉ 30KM (UNIDADE: TXKM). AF_07/2020	PLANILHA PARA CÁLCULO DE TRANSPORTE DE PISO TÁTIL (PAVIMENTADO) ATÉ 30 KM	73,20	TXKM
10.3	TRANSPORTE COM CAMINHÃO CARROCERIA 9T, EM VIA URBANA PAVIMENTADA, ADICIONAL PARA DMT EXCEDENTE A 30 KM (UNIDADE: TXKM). AF_07/2020	PLANILHA PARA CÁLCULO DE TRANSPORTE DE PISO TÁTIL (PAVIMENTADO) EXCEDE 30 KM	497,76	TXKM

11.0 SERVIÇOS COMPLEMENTARES

11.1	CONJUNTO SELETIVO 50 L (5 LIXEIRAS 1 SUPORTE) C/ ADESIVO	CONFORME PROJETO ARQUITETÔNICO	3,00	UN
------	--	--------------------------------	------	----



ASSOCIAÇÃO MATOGROSSENSE DOS MUNICÍPIOS
COORDENAÇÃO DE PROJETOS
 SITE: amm.org.br - E-mail: pavimentacaoamm@gmail.com
 AV. RUBENS DE MENDONÇA Nº 3.920 - CEP: 78.049-938 - CUIABÁ - MT
 FONE: (65) 2123-1200 - FAX: 2123-1251

OBRA: CONSTRUÇÃO DA PRAÇA VILA RICA - ARENÁPOLIS
 LOCAL: RUA JOSÉ CAVALCANTE SOUZA, S/N ARENÁPOLIS - MT, 78420-000
 DATA: 20/05/2022

CRONOGRAMA FÍSICO-FINANCEIRO

ITEM	DESCRIÇÃO DO SERVIÇO	30 DIAS	%	60 DIAS	%	90 DIAS	%	120 DIAS	%	150 DIAS	%	180 DIAS	%	TOTAL	%
1.0	ADMINISTRAÇÃO OBRA	4.035,98	12,81	5.322,61	16,90	6.431,92	20,42	6.431,92	20,42	5.682,62	18,04	3.591,87	11,40	31.496,62	3,91
2.0	SERVIÇOS INICIAIS	26.874,95	100,00	-	-	-	-	-	-	-	-	-	-	26.874,95	3,33
3.0	TERRAPLANAGEM	25.595,48	100,00	-	-	-	-	-	-	-	-	-	-	25.595,48	3,17
4.0	DRENAGEM - CAMPO	8.662,03	100,00	-	-	-	-	-	-	-	-	-	-	8.662,03	1,07
5.0	INSTALAÇÕES ELÉTRICAS - PRAÇA	38.143,69	20,00	38.143,69	20,00	38.143,69	20,00	38.143,69	20,00	38.143,69	20,00	-	-	190.718,43	23,65
6.0	PLAYGROUND	-	-	-	-	-	-	-	-	36.035,65	50,00	36.035,65	50,00	72.071,30	8,94
7.0	ACADEMIA DE SAÚDE	-	-	-	-	-	-	-	-	34.671,10	50,00	34.671,10	50,00	69.342,19	8,60
8.0	QUADRA DE CONCRETO	-	-	-	-	27.282,99	50,00	27.282,99	50,00	-	-	-	-	54.565,98	6,77
9.0	URBANIZAÇÃO E SERVIÇOS EXTERNOS	-	-	92.784,01	30,00	92.784,01	30,00	92.784,01	30,00	30.928,00	10,00	-	-	309.280,03	38,36
10.0	ACESSIBILIDADE	-	-	-	-	-	-	-	-	-	-	10.182,95	100,00	10.182,95	1,26
11.0	SERVIÇOS COMPLEMENTARES	-	-	-	-	-	-	-	-	-	-	7.466,88	100,00	7.466,88	0,93
VALOR TOTAL		103.312,12	12,81	136.250,31	16,90	164.642,61	20,42	164.642,61	20,42	145.461,05	18,04	91.948,45	11,40	806.256,84	100,00
VALOR ACUMULADO		103.312,12	12,81	239.562,43	29,71	404.205,04	50,13	568.847,65	70,55	714.308,71	88,60	806.257,15	100,00	806.256,84	100,00

	ASSOCIAÇÃO MATO-GROSSENSE DOS MUNICÍPIOS		Ref.: Tabela de Serviços SINAPI (FEVEREIRO/2022) e/ou composições PiniTCPO
	SITE: www.amm.org.br - e-mail: centraldeprojetosamm@gmail.com AV. RUBENS DE MENDONÇA Nº 3.920 - CEP: 78.000-070 - CUIABÁ - MT FONE: (65) 2123-1200 - FAX: 2123-1251		BDI 22,23%
COORDENAÇÃO DE PROJETOS			
OBRA:	CONSTRUÇÃO DA PRAÇA VILA RICA - ARENÁPOLIS	DATA:	20/05/2022
LOCAL:	RUA JOSÉ CAVALCANTE SOUZA, S/N ARENÁPOLIS - MT, 78420-000	LEIS SOCIAIS:	114,45%
BDI			
ITEM	DISCRIMINAÇÃO	PERCENTUAL	
		(%)	
1	ADMINISTRAÇÃO DA OBRA	7,30	
1.1	AC - Administração Central	4,00	
1.2	SG - Seguro e Garantia	0,80	
1.3	C - Riscos	1,27	
1.4	DF - Custos Financeiras	1,23	
2.0	LUCRO	7,40	
2.1	L - Lucro Operacional	7,40	
3.0	TRIBUTOS	5,65	
3.1	**ISS	2,00	
3.2	Cofins	3,00	
3.3	Pis	0,65	
3.4	Contribuição Previdenciária - Lei nº 12.546/13	0,00	
**ISS - Repassado pelo município Segundo o que determina a lei nº 8.666/93, admite-se fixar o percentual de BDI, desde que seguindo as técnicas da Engenharia e Custos.			
TAXA DE BDI A SER APLICADA SOBRE O CUSTO DIRETO			22,23%
VALOR DA OBRA			R\$ 806.256,84
Não incidem IRPJ e CSLL na composição de Tributos.			
CÁLCULO DO BDI			
$BDI = \frac{(1 + AC + S + R + G) (1 + DF) (1 + L)}{(1 - I)} - 1$			
**ISS - Imposto Sobre Serviços			
4,00%	ISS - Repassado pelo município		
50%	% SOBRE MÃO DE OBRA		

CÓDIGO	DESCRIÇÃO	COM DESONERAÇÃO		SEM DESONERAÇÃO	
		HORISTA %	MENSALISTA %	HORISTA %	MENSALISTA %
COORDENAÇÃO DE PROJETOS					
OBRA: CONSTRUÇÃO DA PRAÇA VILA RICA - ARENÁPOLIS		DATA: 20/05/2022			
LOCAL: RUA JOSÉ CAVALCANTE SOUZA, S/N ARENÁPOLIS - MT, 78420-000		LEIS SOCIAIS: 114,45%			
ENCARGOS SOCIAIS SOBRE A MÃO DE OBRA					
GRUPO A					
A1	INSS	0,00%	0,00%	20,00%	20,00%
A2	SESI	1,50%	1,50%	1,50%	1,50%
A3	SENAI	1,00%	1,00%	1,00%	1,00%
A4	INCRA	0,20%	0,20%	0,20%	0,20%
A5	SEBRAE	0,60%	0,60%	0,60%	0,60%
A6	SALÁRIO EDUCAÇÃO	2,50%	2,50%	2,50%	2,50%
A7	SEGURO CONTRA ACIDENTES DE TRABALHO	3,00%	3,00%	3,00%	3,00%
A8	FGTS	8,00%	8,00%	8,00%	8,00%
A9	SECONCI	0,00%	0,00%	0,00%	0,00%
A	TOTAL	16,80%	16,80%	36,80%	36,80%
GRUPO B					
B1	REPOUSO SEMANAL REMUNERADO	17,77%	NÃO INCIDE	17,77%	NÃO INCIDE
B2	FERIADOS	3,67%	NÃO INCIDE	3,67%	NÃO INCIDE
B3	AUXÍLIO - ENFERMIDADE	0,87%	0,66%	0,87%	0,66%
B4	13º SALÁRIO	11,00%	8,33%	11,00%	8,33%
B5	LICENÇA PATERNIDADE	0,07%	0,06%	0,07%	0,06%
B6	FALTAS JUSTIFICADAS	0,73%	0,56%	0,73%	0,56%
B7	DIAS DE CHUVAS	1,17%	NÃO INCIDE	1,17%	NÃO INCIDE
B8	AUXÍLIO ACIDENTE DE TRABALHO	0,11%	0,08%	0,11%	0,08%
B9	FÉRIAS GOZADAS	12,67%	9,60%	12,67%	9,60%
B10	SALÁRIO MATERNIDADE	0,03%	0,02%	0,03%	0,02%
B	TOTAL	48,09%	19,31%	48,09%	19,31%
GRUPO C					
C1	AVISO PRÉVIO INDENIZADO	6,00%	4,55%	6,00%	4,55%
C2	AVISO PRÉVIO TRABALHADO	0,14%	0,11%	0,14%	0,11%
C3	FÉRIAS INDENIZADAS	1,65%	1,25%	1,65%	1,25%
C4	DEPÓSITO RESCISÃO SEM JUSTA CAUSA	3,03%	2,30%	3,03%	2,30%
C5	INDENIZAÇÃO ADICIONAL	0,51%	0,38%	0,51%	0,38%
C	TOTAL	11,33%	8,59%	11,33%	8,59%
GRUPO D					
D1	REINCIDÊNCIA DE GRUPO A SOBRE GRUPO B	8,08%	3,24%	17,70%	7,11%
D2	REINCIDÊNCIA DE GRUPO A SOBRE AVISO PRÉVIO TRABALHADO E REINCIDÊNCIA DO FGTS SOBRE AVISO PRÉVIO INDENIZADO	0,50%	0,38%	0,53%	0,40%
D	TOTAL	8,58%	3,62%	18,23%	7,51%
		84,80%	48,32%	114,45%	72,21%

 Ref.: Tabela de Serviços
 SINAPI (FEVEREIRO/2022)
 e/ou composições PiniTCPO

BDI 22,23%
**ASSOCIAÇÃO MATO-GROSSENSE
 DOS MUNICÍPIOS**

 SITE: www.amm.org.br - e-mail: centraldeprojetosamm@gmail.com
 AV. RUBENS DE MENDONÇA Nº 3.920 - CEP: 78.000-070 - CUIABÁ - MT
 FONE: (65) 2123-1200 - FAX: 2123-1251
